

enxuta

Toda una vida contigo

DESHUMIDIFICADOR

MODELOS DENX9501 - DENX9301

MANUAL DE INSTRUCCIONES



GELBRING
IMPORTACIONES





Muchas gracias por adquirir nuestro deshumidificador.
Antes de usar su deshumidificador, lea atentamente este manual del usuario y consévelo para futuras referencias.
¡LEA Y CONSERVE ESTAS INSTRUCCIONES!

COMENTARIOS

Cuando utilice la unidad, debe tener en cuenta lo siguiente:

ELIMINACIÓN: No elimine este producto como desperdicio municipal sin clasificar. Es necesaria la recolección de estos desperdicios en forma separada para un tratamiento especial.

Se prohíbe eliminar este aparato junto con los desperdicios domésticos. Para su eliminación, se mencionan las siguientes posibilidades:

- A) Las municipalidades han establecido sistemas de recolección donde los desperdicios electrónicos pueden eliminarse sin costo para el usuario.
- B) Cuando compre un nuevo producto, el vendedor recibirá el viejo producto sin costo para el usuario.
- C) El fabricante recibirá el viejo producto para su eliminación sin costo para el usuario.
- D) Como los productos viejos tienen materiales valiosos, pueden ser vendidos a comerciantes de chatarra de metal.

La eliminación indiscriminada de desperdicios en bosques y campos pone en peligro la salud cuando sustancias peligrosas se filtran en el agua de la tierra y pueden llegar a formar parte de la cadena alimenticia.



ADVERTENCIA para Usar el Refrigerante R32/R290

- No utilice medios para acelerar el proceso de descongelación o para limpiar, que no sean los recomendados por el fabricante.
- El dispositivo debe ser almacenado en una habitación sin fuentes de ignición en funcionamiento continuo (por ejemplo: llamas abiertas, un aparato de gas en funcionamiento o un calentador eléctrico en funcionamiento).
- No perfore ni queme.
- Tenga en cuenta que es posible que los refrigerantes no contengan olor.
- El dispositivo debe instalarse, operarse y almacenarse en una habitación con un área de piso acorde a la cantidad de refrigerante a cargar. Para obtener información específica sobre el tipo de gas y la cantidad, consulte la etiqueta correspondiente en el propio dispositivo .
- El dispositivo debe instalarse, operarse y almacenarse en una habitación con una superficie superior a 4 m².

• Se deben cumplir las normas nacionales de gas.





Mantenga las aberturas de ventilación libres de obstrucciones.

- El dispositivo será almacenado para evita rdaños mecánicos.
- Una advertencia de que el dispositivo debe almacenarse en un área bien ventilada donde el tamaño de la habitación corresponda al área de la habitación especificada para la operación.
- Cualquier persona que esté involucrada en trabajar o irrumpir en un circuito de refrigerante debe tener un certificado vigente y válido de una autoridad de evaluación reconocidos en el sector, que autorice su competencia para manejar refrigerantes de manera segura de acuerdo con una especificación de evaluación reconocida por la industria.
- El mantenimiento solo debe realizarse según lo recomendado por el fabricante del equipo .El mantenimiento y la reparación que requieran la asistencia de otro personal capacitado se realizarán bajo la supervisión de la persona competente en el uso de refrigerantes inflamables.
- El dispositivo debe almacenarse en una habitación sin llamas abiertas en funcionamiento continuo (por ejemplo, un aparato de gas en funcionamiento) ni fuentes de ignición (por ejemplo, un calentador eléctrico en funcionamiento).



Precaución: Riesgo de incendio/
materiales inflamables

Explicación de los símbolos puestos en el dispositivo (Para el dispositivo adopta solo refrigerante R32/R290):

	ADVERTENCIA	Este símbolo muestra que este aparato utilizó un refrigerante inflamable. Si el refrigerante se filtra y se expone a una fuente de ignición externa, existe riesgo de incendio.
	PRECAUCIÓN	Este símbolo indica que el manual de funcionamiento debe ser leído atentamente.
	PRECAUCIÓN	Este símbolo indica que un personal de servicio debe manipular este equipo con referencia al manual de instalación.
	PRECAUCIÓN	Este símbolo indica que hay información disponible, como el manual de operación o el manual de instalación.

1. Transporte de equipos que contienen refrigerantes inflamables

Consulte los reglamentos de transporte

2. Marcado de equipos mediante señales

Consulte los reglamentos locales

3. Eliminación de equipos que utilizan refrigerantes inflamables

Véase los reglamentos nacionales.

4. Almacenamiento de equipos /electrodomésticos

El almacenamiento del equipo debe realizarse de acuerdo con las instrucciones del fabricante.

5. Almacenamiento de equipos embalados (no vendidos)

La protección del paquete de almacenamiento debe construirse de manera que los daños mecánicos al equipo dentro del paquete no provoquen una fuga del refrigerante. El número máximo de equipos que se permite almacenar juntos estará determinado por las normativas locales.

6. Información sobre el mantenimiento

1) Cheques al área

Antes de comenzar a trabajar en sistemas que contienen refrigerantes inflamables, es necesario realizar comprobaciones de seguridad para garantizar que se minimice el riesgo de ignición. Para la reparación del sistema de refrigeración, se deben cumplir las siguientes precauciones antes de realizar trabajos en el sistema.

2) Procedimiento de trabajo

El trabajo deberá llevarse a cabo bajo un procedimiento controlado para minimizar el riesgo de que un gas o vapor inflamable esté presente mientras se realiza el trabajo.

3) Área de trabajo general

Todo el personal de mantenimiento y otras personas que trabajen en el área local deberán ser informadas las instrucciones sobre la naturaleza del trabajo que se está realizando. Se debe evitar el trabajo en los espacios confinados. El área que rodea el espacio de trabajo deberá estar seccionada. Asegúrese de que las condiciones dentro del área se han hecho seguras mediante el control del material inflamable.

4) Comprobación de la presencia de refrigerante

Se debe comprobar la zona con un detector de refrigerante apropiado antes y durante el trabajo, para garantizar que el técnico esté consciente de la existencia de las atmósferas potencialmente inflamables. Asegúrese de que el equipo de detección de fugas que se utiliza sea adecuado para su uso con refrigerantes inflamables, es decir, que no produzca chispas, esté correctamente sellado o sea intrínsecamente seguro.

5) Presencia de extintores

Si se va a realizar algún trabajo en caliente en el equipo de refrigeración o en cualquier partes asociadas, se debe tener a mano el equipo de extinción de incendios adecuado. Tenga un extintor de incendios de polvo seco o de CO₂ junto al área de carga.

6) Sin fuentes de ignición

Ninguna persona que realice un trabajo en relación con un sistema de refrigeración que implique la exposición de cualquier tubería que contenga o haya contenido refrigerante inflamable deberá utilizar fuentes de ignición de forma que pueda provocar riesgo de incendio o explosión. Todas las posibles fuentes de ignición, incluido el consumo de cigarrillos, deben mantenerse suficientemente alejadas del lugar de instalación, reparación, remoción y eliminación, durante las cuales es posible que el refrigerante inflamable pueda librarse al espacio circundante. Antes de empezar a trabajar, se debe inspeccionar el área alrededor del equipo para asegurarse de que no hayan peligros inflamables o riesgos de ignición. Deberá colocar los carteles de No Fumar.

7) Área ventilada

Asegúrese de que el área esté al aire libre o que esté adecuadamente ventilada antes de irrumpir en el sistema o realizar cualquier trabajo en caliente. Un cierto grado de ventilación deberá mantenerse durante el período que se realizan el trabajo. La ventilación debe dispersar de forma segura cualquier refrigerante liberado y preferiblemente expulsarlo externamente a la atmósfera.

8) Verificaciones al equipo de refrigeración

Cuando se cambien los componentes eléctricos, deberán ser aptos para el propósito y con la especificación correcta. En todo momento se seguirán las directrices de mantenimiento y servicio del fabricante. En caso de duda, consulte al departamento técnico del fabricante para obtener ayuda. Las siguientes verificaciones se aplicarán a las instalaciones que utilicen refrigerantes inflamables:

El tamaño de la carga está de acuerdo con el tamaño de la habitación en la que se instalan las piezas que contienen refrigerante ;

La maquinaria de ventilación y las salidas funcionan adecuadamente y no están obstruidas; Si se utiliza un circuito de refrigeración indirecto, se debe comprobar la presencia de refrigerante en el circuito secundario; El marcado en el equipo sigue siendo visible y legible. Deberá corregir las marcas y señales que resulten ilegibles;

La tubería o los componentes de refrigeración se instalan en una posición en la que es poco probable que estén expuestos a cualquier sustancia que pueda corroer los componentes que contienen refrigerante, a menos que los componentes estén construidos con materiales intrínsecamente resistentes a la corrosión o que estén adecuadamente protegidos contra ella.

9) Verificaciones de los dispositivos eléctricos

La reparación y el mantenimiento de los componentes eléctricos incluirán verificaciones iniciales de seguridad y los procedimientos de inspección de los componentes. Si existe un fallo que pueda comprometer la seguridad, no se conectará ninguna fuente de alimentación al circuito hasta que se solucione satisfactoriamente. Si el fallo no se puede corregir inmediatamente pero es necesario continuar la operación, se utilizará una solución temporal adecuada. Esto se deberá informar al propietario del equipo para que todas las partes estén informadas.

Las verificaciones iniciales de seguridad incluirán:

Que se descarguen los condensadores: esto se deberá hacer de manera segura para evitar la posibilidad de que se produzcan chispas;

Que no expongan componentes eléctricos ni cableados mientras se carga, recupera o purga el sistema; Que haya continuidad de la toma a tierra.

7. Reparaciones de componentes sellados

1) Durante las reparaciones de componentes sellados, todos los suministros eléctricos deben desconectarse del equipo que está trabajando antes de cualquier remoción de cubiertas selladas, etc. Si es absolutamente necesario conectar un suministro eléctrico al equipo durante el servicio, se deberá ubicar una forma permanentemente operativa de detección de fugas en el punto más crítico para advertir de una situación potencialmente peligrosa.

2) Se prestará especial atención a lo siguiente para asegurarse de que al trabajar en los componentes eléctricos, la carcasa no se altere, para que el nivel de protección no sea afectado. Esto incluirá daños a los cables, número excesivo de conexiones, terminales que no están hechas según las especificaciones originales, daños a los sellos, colocación incorrecta de prensaestopas, etc. Asegúrese de que el dispositivo esté montado de forma segura. Asegúrese de que los sellos o los materiales de sellado no se hayan degradado, para evitar el ingreso de atmósferas inflamables. Las piezas de repuesto deben estar de acuerdo con las especificaciones del fabricante.

NOTA: El uso de sellador de silicona puede inhibir la eficacia de algunos tipos de equipos de detección de fugas. No es necesario aislar los componentes intrínsecamente seguros antes de trabajar en ellos.

8. Reparación de componentes intrínsecamente seguros

No aplique ninguna inductivo permanente o cargas de capacitancia al circuito sin asegurar que esto no excederá el voltaje y la corriente permitidos para el equipo en uso. Los componentes intrínsecamente seguros son los únicos tipos en los que se puede trabajar en vivo en presencia de una atmósfera inflamable. El aparato de prueba debe tener los valores nominales correctos. Reemplace los componentes solo con piezas especificadas por el fabricante. Otras partes pueden provocar la ignición del refrigerante en la atmósfera debido a una fuga.

9. Cableado

Verifique que el cable no esté sujeto a desgaste, corrosión, presión excesiva, vibración, bordes afilados o cualquier otro efecto ambiental adverso. La verificación también deberá tener en cuenta los efectos del envejecimiento o la vibración continua de fuentes tales como compresores o ventiladores.

10. Detección de refrigerantes inflamables

En ningún caso se utilizarán fuentes potenciales de ignición para la búsqueda o detección de fugas de refrigerante. No se debe usar una antorcha de haluro (o cualquier otro detector que use una llama abierta).

11. Métodos de detección de fugas

Los siguientes métodos de detección de fugas se consideran aceptables para sistemas que contienen refrigerantes inflamables. Se deben usar detectores de fugas electrónicos para detectar refrigerantes inflamables, pero puede ser que la sensibilidad no sea adecuada o quizás se requiere una recalibración. (El equipo de detección debe calibrarse en un área libre de refrigerante.) Asegúrese de que el detector no sea una fuente potencial de ignición y sea adecuado para el refrigerante utilizado. El equipo de detección de fugas se ajustará en un porcentaje del LFL del refrigerante y se calibrará al refrigerante empleado y el porcentaje de gas adecuado (25 % como máximo) está confirmado. Los fluidos de detección de fugas son adecuados para usar con la mayoría de los refrigerantes, pero se debe evitar el uso de detergentes que contengan cloro, ya que el cloro puede reaccionar con el refrigerante y corroer las tuberías de cobre. Si se sospecha una fuga, todas las llamas abiertas deberán ser removidas/extinguidas. Si se encuentra una fuga de refrigerante que requiere soldadura fuerte, todo el refrigerante debe recuperarse del sistema o aislarse (mediante válvulas de cierre) en una parte del sistema alejada de la fuga. El nitrógeno libre de oxígeno (OFN) deberá ser purgado a través del sistema tanto antes como durante el proceso de soldadura fuerte.

12. Remoción y evacuación

Al irrumpir en el circuito de refrigerante para realizar reparaciones o para cualquier otro fin, se utilizarán procedimientos convencionales. Sin embargo, es importante seguir las mejores prácticas ya que la inflamabilidad es una consideración. Deberá seguir el siguiente procedimiento:

Quitar refrigerante ; Purgar el circuito con gas inerte; Evacuar; Purgar nuevamente con gas inerte; Abrir el circuito cortando o soldando.

La carga de refrigerante se recuperará en los cilindros de recuperación correctos. El sistema deberá enjuagarse con OFN para que el dispositivo sea seguro. Es posible que este proceso deba repetirse varias veces. No se utilizará aire ni oxígeno comprimido para esta tarea. El enjuague se logrará rompiendo el vacío en el sistema con OFN y continuando con el llenado hasta que se logre la presión de trabajo, luego ventilando a la atmósfera y finalmente bajando al vacío. Este proceso se repetirá hasta que no quede refrigerante en el sistema. Cuando se use la carga final de OFN, el sistema se ventilará a la presión atmosférica para permitir que se realice el trabajo. Esta operación es absolutamente vital si se van a realizar operaciones de soldadura fuerte en las tuberías. Asegúrese de que la salida de la bomba de vacío no esté cerca de ninguna fuente de ignición y que haya ventilación disponible.

13. Procedimientos de carga

Además de los procedimientos de carga convencionales, se deben seguir los siguientes requisitos. Asegúrese de que no se produzca la contaminación de los diferentes refrigerantes al utilizar el equipo de carga. Las mangueras o tuberías deben ser lo más cortas posible para minimizar la cantidad de refrigerante que contienen.

Los cilindros deben mantenerse en posición vertical.

Asegúrese de que el sistema de refrigeración esté conectado a tierra antes de cargar el sistema con refrigerante.

Etiquete el sistema cuando la carga esté completa (si aún no lo está).

Tenga mucho cuidado de no sobrecargar el sistema de refrigeración. Antes de recargar el sistema, se debe realizar una prueba de presión con OFN. El sistema se someterá a una prueba de fugas al finalizar la carga, pero antes de la puesta en marcha. Se debe realizar una prueba de fugas de seguimiento antes de abandonar el sitio.

14. Clausura

Antes de realizar este procedimiento, es fundamental que el técnico esté completamente familiarizado con el equipo y todos sus detalles. Se recomienda como buena práctica que todos los refrigerantes se recuperen de forma segura. Previo a la realización de la tarea, se tomará una muestra de aceite y refrigerante si se requiere un análisis previo a la reutilización del refrigerante recuperado. Es esencial que haya energía eléctrica disponible antes de comenzar la tarea.

a) Sea familiarizado con el equipo y su funcionamiento. b) Aíse eléctricamente el sistema. c) Antes de intentar el procedimiento, asegúrese de que: el equipo de manejo mecánico esté disponible, si se requiere, para el manejo de cilindros de refrigerante; todo el equipo de protección personal esté disponible y se utilice correctamente; el proceso de recuperación sea supervisado en todo momento por una persona competente; el equipo de recuperación y los cilindros se ajusten a las normas correspondientes. d) Realice un bombeo de vacío en el sistema de refrigerante, si es posible. e) Si no es disponible el vacío, utilice un colector para que el refrigerante pueda ser removido de varias partes del sistema. f) Asegúrese de que el cilindro esté situado en la báscula antes de que tenga lugar la recuperación. g) Ponga en marcha la máquina de recuperación y opere de acuerdo con las instrucciones del fabricante. h) No sobrellene los cilindros. (No más del 80% de volumen de carga de líquido). i) No supere la presión máxima de trabajo del cilindro, ni siquiera temporalmente. j) Después de llenar correctamente los cilindros y finalizar el proceso, asegúrese de que los cilindros y el equipo se retiren del lugar de inmediato y se cierren todas las válvulas de aislamiento del equipo. k) El refrigerante recuperado no deberá cargarse en otro sistema de refrigeración a menos que haya sido limpiado y revisado.

15. Etiquetado

El equipo deberá estar etiquetado indicando que se ha dado de baja y se ha vaciado de refrigerante. La etiqueta deberá estar fechada y firmada. Asegúrese de que haya etiquetas en el equipo que indiquen que el equipo contiene refrigerante inflamable.

16. Recuperación

Cuando se retira el refrigerante de un sistema, ya sea para mantenimiento o desmantelamiento, se recomienda como buena práctica que todos los refrigerantes se extraigan de forma segura. Al transferir el refrigerante a los cilindros, asegúrese de que sólo se emplean cilindros de recuperación de refrigerante adecuados. Asegúrese de que se disponga del número correcto de cilindros para mantener la carga total del sistema. Todos los cilindros que se van a utilizar están designados para el refrigerante recuperado y etiquetados para ese refrigerante (es decir, cilindros especiales para la recuperación del refrigerante). Los cilindros deben estar completos con la válvula de alivio de presión y las válvulas de cierre asociadas en buen estado de funcionamiento. Los cilindros de recuperación vacíos se evacúan y, si es posible, se enfrían antes de que se produzca la recuperación. El equipo de recuperación deberá estar en buen estado de funcionamiento con un conjunto de instrucciones sobre el equipo que está a mano y deberá ser adecuado para la recuperación de refrigerantes inflamables. Además, se dispondrá de un conjunto de balanzas calibradas y en buen estado de funcionamiento. Las mangueras deben estar completas con acoplamientos de desconexión sin fugas y en buenas condiciones. Antes de utilizar la máquina de recuperación, compruebe que esté en buen estado de funcionamiento, que se ha mantenido correctamente y que todos los componentes eléctricos asociados están sellados para evitar la ignición en caso de una fuga de refrigerante. Consulte al fabricante en caso de duda. El refrigerante recuperado se devolverá al proveedor de refrigerante en el cilindro de recuperación correcto y se preparará la correspondiente Nota de Transferencia de Residuos. No mezcle refrigerantes en unidades de recuperación y especialmente no en cilindros. Si se van a quitar compresores o aceites de compresores, asegúrese de que hayan sido evacuados a un nivel aceptable para asegurarse de que no quede refrigerante inflamable dentro del lubricante. El proceso de evacuación se llevará a cabo antes de devolver el compresor a los proveedores. Solo se empleará calefacción eléctrica en el cuerpo del compresor para acelerar este proceso. Cuando se drene aceite de un sistema, se deberá realizar de manera segura.

CONTENIDO

PRECAUCIONES DE SEGURIDAD

Advertencias	1
Precauciones	2
Información sobre electricidad	2

CONTROLES EN EL DESHUMIDIFICADOR

Panel de control	3
Otras características	4

IDENTIFICACIÓN DE LAS PARTES	5
------------------------------------	---

CÓMO FUNCIONA LA UNIDAD

Cómo posicionar la unidad	6
Cómo usar la unidad	7
Cómo vaciar el depósito	7

CUIDADO Y MANTENIMIENTO

Cuidado y mantenimiento del deshumidificador	10
--	----

RESOLUCIÓN DE PROBLEMAS

Pautas para solucionar problemas	11
--	----

GARANTÍA	13
----------------	----

LEA ESTE MANUAL

En su interior encontrará muchos consejos útiles sobre cómo utilizar y mantener su deshumidificador. Un poco de cuidado preventivo de su parte puede ahorrarle una gran cantidad de tiempo y dinero durante la vida de su aire acondicionado. Encontrará muchas respuestas a problemas comunes en la tabla de sugerencias para solucionar problemas. Si revisa nuestra tabla de resolución de problemas primero, probablemente no necesite llamar al servicio técnico.



Precaución

- Esta unidad puede ser utilizada por niños de 8 años o mayores y por personas con capacidad física, sensorial o mental reducida, o con falta de experiencia o conocimiento, solamente si una persona responsable de su seguridad les ha brindado la supervisión e instrucciones adecuadas sobre su uso, de modo que puedan usar el deshumidificador de una manera segura y entiendan los riesgos del uso incorrecto del mismo. Los niños no deberán jugar con la unidad. La limpieza y el mantenimiento no estarán a cargo de niños sin supervisión (se aplica a países europeos).
- Esta unidad no debe ser utilizada por personas (incluyendo niños) con capacidad física, sensorial o mental reducida, o con falta de experiencia o conocimiento, a menos que una persona responsable de su seguridad les brinde la supervisión e instrucciones sobre el uso de la misma (se aplica a todos los países excepto a países europeos).
- Los niños deberían ser supervisados para asegurarse que no jueguen con el equipo.
- Si el cable de alimentación está dañado, el mismo debe ser reemplazado por el fabricante, un servicio técnico autorizado o una persona calificada para evitar riesgos.
- La unidad deberá ser instalada de acuerdo con las regulaciones nacionales de cableado.
- La unidad con calentador eléctrico deberá estar a por lo menos 1 metro de distancia de los materiales combustibles.
- Póngase en contacto con el técnico de servicio autorizado para la reparación o mantenimiento de esta unidad.



PRECAUCIONES DE SEGURIDAD

Siga las siguientes instrucciones para evitar lesiones al usuario u otras personas y daños a la propiedad. El funcionamiento incorrecto por desconocer las instrucciones puede causar lesiones o daños.

- La gravedad está clasificada de acuerdo con los siguientes indicadores:

 WARNING	<u>Advertencia:</u> Este símbolo indica la posibilidad de muerte o lesión seria.
 CAUTION	<u>Precaución:</u> Este símbolo indica la posibilidad de lesión o daño serio a la propiedad.

- ☒ Los significados de los símbolos utilizados en este manual se muestran a continuación:

	Nunca haga esto.
	Siempre haga esto.

ADVERTENCIA

<p> Conecte a la corriente adecuadamente sin exceder el voltaje indicado.</p> <ul style="list-style-type: none"> • De otra manera, podría ocasionar una descarga eléctrica o fuego debido a la generación de exceso de calor. 	<p> No haga funcionar ni detenga la unidad insertando o tirando del cable de corriente.</p> <ul style="list-style-type: none"> • Podría ocasionar una descarga eléctrica o fuego debido a la generación de calor. 	<p> No dañe ni utilice un cable de corriente que no sea el especificado.</p> <ul style="list-style-type: none"> • Podría ocasionar una descarga eléctrica o fuego.
<p> No modifique el largo del cable de corriente ni comparta el tomacorrientes con otros aparatos.</p> <ul style="list-style-type: none"> • Podría ocasionar una descarga eléctrica o fuego debido a la generación de calor. 	<p> No inserte o retire el enchufe con las manos húmedas.</p> <ul style="list-style-type: none"> • Podría ocasionar una descarga eléctrica. 	<p> No coloque la unidad cerca de una fuente de calor.</p> <ul style="list-style-type: none"> • Las piezas de plástico podrían derretirse y ocasionar un incendio.
<p> Desconecte la unidad si salen de la misma sonidos extraños, olores o humo.</p> <ul style="list-style-type: none"> • Podría ocasionar fuego o una descarga eléctrica. 	<p> Nunca intente usted solo desarmar o reparar la unidad.</p> <ul style="list-style-type: none"> • Podría ocasionar una falla o una descarga eléctrica. 	<p> Cuando vaya a limpiar la unidad, apáguela y desconecte de la corriente.</p> <ul style="list-style-type: none"> • Podría ocasionar una descarga eléctrica o lesiones.
<p> No utilice el cable de corriente cerca de gases inflamables o combustibles, como por ejemplo gasolina, benceno, disolvente, etc.</p> <ul style="list-style-type: none"> • Podría ocasionar una explosión o fuego. 	<p> No beba ni use el agua que drena de la unidad.</p> <ul style="list-style-type: none"> • Contiene contaminantes y podría perjudicar su salud. 	<p> No retire el depósito de agua si la unidad está en funcionamiento.</p> <ul style="list-style-type: none"> • Podría activar el seguro de depósito lleno y ocasionar una descarga eléctrica.

PRECAUCIONES DE SEGURIDAD (CONTINÚA)

PRECAUCIÓN

<p>⊘ No use la unidad en espacios reducidos.</p> <ul style="list-style-type: none">• La falta de ventilación podría ocasionar sobrecalentamiento y fuego.	<p>⊘ No coloque en lugares donde pueda derramarse agua sobre la unidad.</p> <ul style="list-style-type: none">• El agua podría entrar en la unidad y degradar el aislamiento. Podría ocasionar una descarga eléctrica o fuego.	<p>ⓘ Coloque la unidad sobre un piso sólido y nivelado.</p> <ul style="list-style-type: none">• Si la unidad se vuelca podría derramarse agua y dañar pertenencias u ocasionar una descarga eléctrica o fuego.
<p>⊘ No cubra las entradas o salidas de aire con telas o toallas.</p> <ul style="list-style-type: none">• La falta de flujo de aire podría producir un sobrecalentamiento y fuego.	<p>ⓘ Debe prestarse especial cuidado cuando se utiliza la unidad en una habitación con las siguientes personas:</p> <ul style="list-style-type: none">• Bebés, niños, ancianos y personas sensibles a la humedad.	<p>⊘ No use la unidad en áreas donde se manejen productos químicos.</p> <ul style="list-style-type: none">• Los químicos y solventes que se disuelven en el aire podrían ocasionar el deterioro de la unidad.
<p>⊘ No inserte los dedos u objetos extraños en las rejillas de ventilación. Advierta a los niños sobre estos peligros.</p> <ul style="list-style-type: none">• Podría ocasionar una descarga eléctrica o una falla en la unidad.	<p>⊘ No coloque objetos pesados sobre el cable de corriente y preste atención que el mismo no quede apretado.</p> <ul style="list-style-type: none">• Existe el peligro de fuego o choque eléctrico.	<p>⊘ No se suba o se siente en la unidad.</p> <ul style="list-style-type: none">• Podría dañarse si se cae o si la unidad se vuelca.
<p>ⓘ Siempre coloque firmemente los filtros. Límpielos cada dos semanas.</p> <ul style="list-style-type: none">• El funcionamiento sin los filtros podría ocasionar una falla en la unidad.	<p>ⓘ Si entra agua a la unidad, apáguela y desconéctela de la corriente, y contacte a un técnico capacitado.</p> <ul style="list-style-type: none">• Podría ocasionar una falla en el equipo o un accidente.	<p>⊘ No coloque floreros u otros recipientes con agua sobre la unidad.</p> <ul style="list-style-type: none">• El agua podría derramarse dentro de la unidad, ocasionando una falla en el aislamiento y una descarga eléctrica o fuego.
<p>ⓘ Tenga cuidado de no dañar las aletas cuando retire el filtro.</p> <ul style="list-style-type: none">• Puede causar una falla en la unidad o se puede dañar el dedo.	<p>ⓘ Apague la unidad antes de retirar el depósito de agua.</p> <ul style="list-style-type: none">• Puede causar una falla en la unidad.	

Información sobre electricidad

- La placa de inscripción de los fabricantes está ubicada en el panel trasero de la unidad y contiene datos sobre electricidad y otros datos técnicos específicos para esta unidad.
- Asegúrese que la unidad tenga una correcta conexión a tierra. Para reducir el riesgo de una descarga eléctrica o fuego, una adecuada conexión a tierra es importante. Este cable de corriente está equipado con un cable que tiene una ficha de tres clavijas para tierra para proteger contra peligros de una descarga eléctrica.
- La unidad debe conectarse a un tomacorrientes de pared adecuado a tierra. Si el tomacorrientes de pared que pretende usar no tiene la adecuada conexión a tierra o no está protegido con un fusible de retardo o interruptor de circuito, solicite a un técnico calificado que instale el tomacorrientes adecuado.

PRECAUCIONES DE SEGURIDAD (CONTINÚA)

- Asegúrese que el tomacorrientes quede accesible una vez que se instale la unidad.
- **No utilice cables de extensión o adaptadores con esta unidad.** Sin embargo, si es absolutamente necesario asegúrese que el cable a utilizar sea aprobado para usar con un deshumidificador (disponibles en la mayoría de las ferreterías).
- Para evitar la posibilidad de lesiones personales, asegúrese que el cable de corriente esté desconectado antes de su instalación o revisión.

CONTROLES EN EL DESHUMIDIFICADOR

NOTA: El panel de control de la unidad que adquirió puede ser diferente dependiendo del modelo.



Figura 1a

Panel de Control

Cuando oprima la tecla para cambiar el modo de funcionamiento, la unidad producirá un sonido beep indicando que está cambiando de modo.

1 Tecla PUMP [BOMBA] (en algunos modelos)

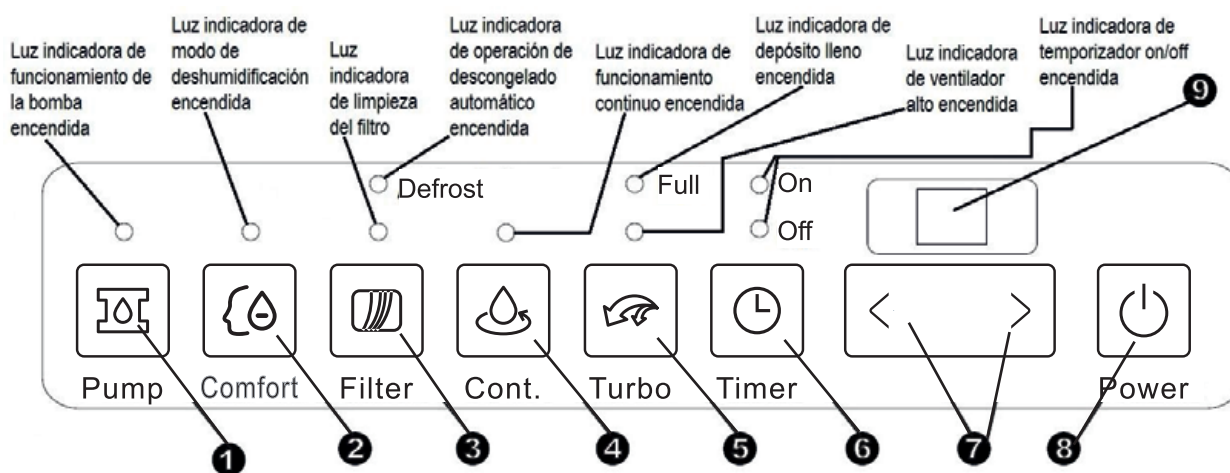
Pulse para activar el funcionamiento de la bomba. **NOTA:** Asegúrese que la manguera de drenaje de la bomba esté instalada en la unidad y la manguera de drenaje continuo se haya retirado de la unidad antes que se active el funcionamiento de la bomba.

Cuando el depósito está lleno, la bomba comienza a funcionar. Lea las páginas siguientes para vaciar el depósito de agua.

No utilice esta función cuando la temperatura exterior sea 0 °C (32 °F) o inferior.

2 Tecla COMFORT [CONFORT] (opcional)

Pulse para activar el modo de deshumidificación. **NOTA:** En este modo, no se puede ajustar el nivel de humedad de la unidad.

CONTROLES EN EL DESHUMIDIFICADOR (CONTINÚA)

3 Tecla FILTER [FILTRO]

La función de verificación de filtro es un recordatorio para limpiar el filtro de aire y así obtener un funcionamiento más eficiente. La luz de Filtro (luz indicadora de Limpieza del Filtro) se iluminará después de 250 horas de funcionamiento. Para restablecer después de limpiar el filtro, presione la tecla del filtro y la luz se apagará.

4 Tecla CONTINUE [CONTINUO]

Pulse esta tecla para activar la operación de deshumidificación continua.

5 Tecla TURBO

Controla la velocidad del ventilador. Oprima para seleccionar la velocidad del ventilador entre Normal y Alta (High). Ajuste el control del ventilador en Alta para una mayor remoción de la humedad. Cuando se ha reducido la humedad y se prefiere un funcionamiento más silencioso, ajuste el control a Normal.

6 Tecla TIMER [TEMPORIZADOR]

Oprima para activar la característica de inicio automático y detención automática, conjuntamente con las teclas ◀ y ▶.

7 ◀ / ▶ Teclas Arriba/Abajo

Control de Ajuste de la Humedad

El nivel de humedad se puede configurar dentro del rango de 35% HR (Humedad Relativa) a 85% HR (Humedad Relativa) en incrementos de 5%.

Para un aire más seco, oprima ◀ y ajuste a un valor de porcentaje inferior (%).

Para un aire más húmedo, oprima ▶ y ajuste a un valor de porcentaje superior (%).

8 Encendido

Oprima esta tecla para encender y apagar el deshumidificador.

9 Visor

Muestra el nivel de % de humedad fijo de 35% a 85% o la hora de inicio/detención (0~24) mientras se configura, luego muestra el nivel de % de humedad ambiente real ($\pm 5\%$ de exactitud) en el rango de 30% HR (Humedad Relativa) a 90% HR (Humedad Relativa).

Códigos de Error y Códigos de Protección:

AS- Error en el sensor de humedad – Desenchufe la unidad y vuelva a conectarla. Si el error persiste, llame al servicio técnico.

ES- Error en el sensor de temperatura del tubo – Desenchufe la unidad y vuelva a conectarla. Si el error persiste, llame al servicio técnico.

P2- El depósito está lleno o el depósito no está colocado en la posición correcta – Vacíe el depósito y vuelva a colocarlo en la posición correcta (solamente disponible para la unidad sin bomba).

P2- El depósito está lleno – Vacíe el depósito (solamente disponible para la unidad con bomba).

EC- Detección de fuga de refrigerante-- Con esta nueva tecnología, en el área de visualización aparecerá CE cuando la unidad detecte fuga de refrigerante. Llame al servicio técnico.

E3- La unidad no funciona correctamente – Desenchufe la unidad y vuelva a conectarla. Si el error persiste, llame al servicio técnico.

Eb- Se retiró el depósito o no está en la posición correcta-- Vuelva a colocar el depósito en la posición correcta (solamente disponible para la unidad con bomba).

Otras Características

Luz Indicadora de Depósito Lleno

Brilla cuando el depósito está listo para ser vaciado.

Apagado Automático

El interruptor del control del nivel de agua apaga el deshumidificador cuando el depósito está lleno, cuando se retira el depósito o cuando no se ha colocado correctamente. Cuando se alcanza la humedad configurada, la unidad se apagará automáticamente.

Para algunos modelos, el motor del ventilador continuará funcionando.

Descongelado Automático

Cuando se forma escarcha en las espirales del evaporador, se detiene el condensador y el ventilador continúa funcionando hasta que la escarcha desaparece.

Espere 3 minutos antes de poner la unidad nuevamente en funcionamiento

Una vez que la unidad se detuvo, no podrá reiniciar su funcionamiento durante los siguientes 3 minutos. Esto es para proteger la unidad. La misma comenzará a funcionar automáticamente luego de los tres minutos.

Función de Verificación de Filtro

El sistema comienza a contar el tiempo una vez que el motor del ventilador comienza a funcionar. La función de verificación de filtro sólo se activa cuando el tiempo de funcionamiento acumulado alcanza 250 horas o más. La luz de reinicio (luz indicadora de limpieza de filtro) parpadea una vez por segundo. Después de terminar la limpieza del filtro de aire, presione la tecla del filtro y la luz de reinicio (Luz

CONTROLES EN EL DESHUMIDIFICADOR (CONTINÚA)

indicadora de limpieza del filtro) se apagará.

Reinicio Automático

En caso de interrupción o corte de energía eléctrica, la unidad se reiniciará automáticamente con los ajustes utilizados por última vez cuando vuelva la energía.

Cómo Ajustar el Temporizador

- Cuando la unidad esté encendida, primero oprima la tecla del Temporizador, y la luz indicadora del Temporizador Apagado (Off) se iluminará. Esto indica que se ha iniciado el programa de Detención Automática. Luego oprima la tecla del Temporizador, y la luz indicadora del Temporizador Encendido (On) se iluminará. Esto indica que el Inicio Automático se ha inicializado.
- Cuando al unidad esté apagada, primero oprima la tecla del Temporizador, y la luz indicadora del Temporizador Encendido (On) se iluminará. Esto indica que el programa de Inicio Automático se ha inicializado. Luego oprima nuevamente la tecla del Temporizador, y la luz indicadora del Temporizador Apagado (Off) se iluminará. Esto indica que la

Detención Automática se ha inicializado.

- Oprima y mantenga presionada las teclas hacia arriba y hacia abajo para cambiar la hora automáticamente en incrementos de media hora, hasta las 10 horas, y luego en incrementos de 1 hora hasta las 24 horas. El visor indicará el tiempo que resta para el inicio.
- La hora seleccionada se registrará en 5 segundos y el sistema automáticamente volverá a mostrar el ajuste de humedad previo.
- Cuando las horas de Inicio Automático & Detención Automática están configuradas, dentro de la misma secuencia de programa, las luces indicadoras ON y OFF del Temporizador se iluminan indicando que las horas de encendido y apagado están programadas.
- Si enciende o apaga la unidad en cualquier momento o ajusta el temporizador a 0.0, se cancelará la función de inicio/detención automática que haya programado.
- Cuando el visor LED muestra el código P2, la función de inicio/detención automática también se cancelará.

IDENTIFICACIÓN DE LAS PARTES

Parte Frontal

- 1 Panel de Control
- 2 Panel
- 3 Depósito de Agua
- 4 Ventana de Nivel de Agua
- 5 Manija (ambos lados)



Figura 2

Parte Posterior

- 1 Salida de la Manguera para Desagüe Continuo
- 2 Rueditas
- 3 Cable de Corriente y Enchufe
- 4 Soporte del Cable de Corriente (colocado en el depósito de agua, se usa solo cuando se guarda la unidad, y se instala como se muestra en la Figura 3a)
- 5 Salida de la Manguera de Drenaje de la Bomba (algunos modelos no cuentan con esta característica)
- 6 Rejilla de Salida de Aire
- 7 Filtro de Aire

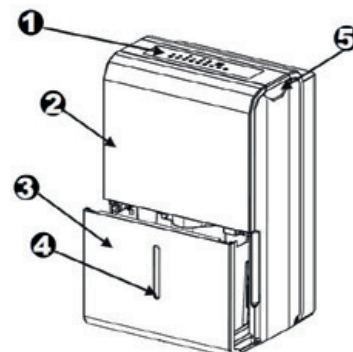

Figura 3

IDENTIFICACIÓN DE LAS PARTES (CONTINÚA)

NOTA: Todas las figuras en las instrucciones son con fines ilustrativos solamente. El diseño de la unidad que adquirió puede ser diferente, pero las funciones y las características son las mismas.

Figura 3a

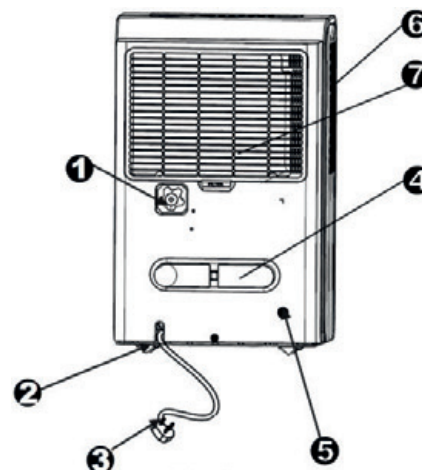
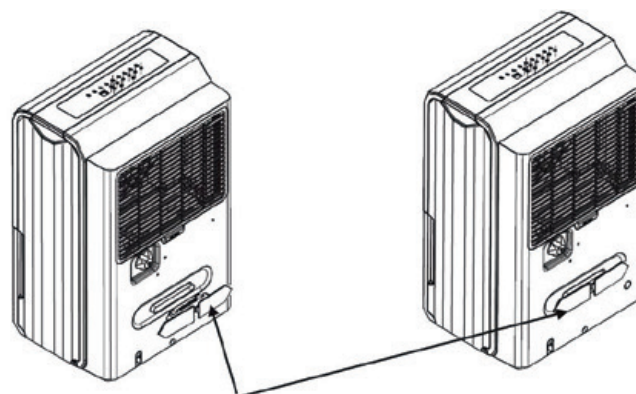

Inserte el cable de corriente en el soporte en la parte posterior de la unidad

Accesorios (ubicados en el depósito de la unidad)

Manguera de drenaje de la bomba (solamente para la unidad con bomba)



Soporte para el cable de corriente (1 pieza)



Extremo roscado hembra (1 pieza) (en algunos modelos)



CÓMO FUNCIONA LA UNIDAD

Cómo posicionar la unidad

Un deshumidificador que funciona en un sótano tendrá poco o ningún efecto al secar un área de almacenamiento cerrada adjunta tal como un armario, a menos que haya una circulación de aire adecuada hacia afuera y dentro de dicha área.

- No utilice al aire libre.
- Este producto es solamente para uso doméstico interno normal. Este deshumidificador no debe utilizarse para aplicaciones comerciales o industriales.
- Coloque el deshumidificador sobre un piso suave y nivelado lo suficientemente sólido como para que soporte la unidad con el depósito de agua lleno.
- Deje un espacio de por lo menos 20 cm a cada lado de la unidad para que haya una buena circulación de aire (por lo menos un espacio de 40 cm en la salida de aire).
- Coloque la unidad en un área donde la temperatura no caiga por debajo de 5°C (41°F). Las espirales pueden llegar a cubrirse de escarcha en temperaturas inferiores a los 5°C (41°F), lo que podría disminuir el desempeño de la unidad.



Figura 4a

CÓMO FUNCIONA LA UNIDAD (CONTINÚA)

- Coloque la unidad lejos de un secador de ropa, calentador o radiador.
- Use la unidad para prevenir un deterioro por humedad en un lugar donde guarde libros u objetos de valor.
- Utilice el deshumidificador en el sótano para evitar un deterioro por humedad.
- El deshumidificador deberá funcionar en un área cerrada para que su desempeño sea más eficaz.
- Cierre las puertas, ventanas y cualquier otra abertura en la habitación.

Rueditas (En cuatro puntos en la parte inferior de la unidad)

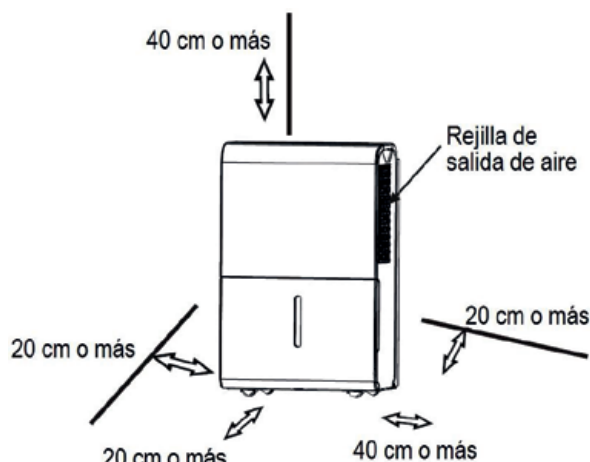
- Las rueditas se pueden mover en cualquier dirección.
- No fuerce las rueditas sobre una alfombra, ni mueva la unidad con agua en el depósito. La unidad podría volcarse y derramar agua.

Cómo usar la unidad

- Cuando use el deshumidificador por primera vez, haga funcionar la unidad en forma continua durante 24 horas. Asegúrese que la cubierta de plástico en la salida de la manguera de drenaje continuo esté adecuadamente instalada para que no haya fugas.
- Esta unidad está diseñada para operar en condiciones de funcionamiento entre 5°C/41°F y 35°C/95°F.
- Si la unidad ha sido apagada y necesita encenderse otra vez rápidamente, deje transcurrir aproximadamente tres minutos para que vuelva a funcionar correctamente.
- No conecte el deshumidificador en el mismo tomacorrientes que esté utilizando para otros aparatos eléctricos.
- Seleccione un lugar adecuado, asegurándose de tener fácil acceso a un tomacorrientes.
- Conecte la unidad a un tomacorrientes con conexión a tierra.
- Asegúrese que el Depósito de Agua esté colocado correctamente o de lo contrario la unidad no funcionará adecuadamente.

NOTA: Cuando el agua en el depósito llega a cierto nivel, evite mover la unidad para evitar que se caiga.

Cómo vaciar el depósito

Hay dos formas de vaciar el depósito.

1. Uso del depósito

- Cuando el deshumidificador está apagado, si el depósito está lleno, la luz indicadora de llenado se encenderá.
- Cuando el deshumidificador está encendido, si el depósito está lleno, entonces el compresor se apaga, el ventilador se detiene, y la luz indicadora de depósito lleno se enciende, mientras que el visor digital mostrará P2.
- Retire lentamente el depósito. Agarre fuertemente las manijas izquierda y derecha, y tire hacia afuera con mucho cuidado y fuerza para que no salpique agua. No coloque el tanque en el piso porque la base del mismo es despareja y el agua podría derramarse.
- Tire el agua y vuelva a colocar el depósito. Éste debe colocarse correctamente para que el deshumidificador vuelva a funcionar.
- La unidad volverá a funcionar cuando el depósito de agua esté colocado en su posición correcta.

1. Retire apenas el depósito.



Figura 5

2. Agarre ambos lados del depósito con fuerza y retire el mismo de la unidad.

CÓMO FUNCIONA LA UNIDAD (CONTINÚA)

NOTAS:

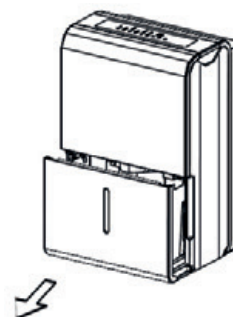
- Cuando retire el depósito, no toque ninguna pieza en el interior de la unidad, ya que podría dañar el producto.
- Asegúrese de colocar el depósito suavemente dentro de la unidad. Si golpea el depósito contra algún componente o no llega a colocarlo en su posición correcta la unidad puede no funcionar.
- Si se vuelca la manguera cuando retira el depósito de agua (vea la Figura 7), debe volver a instalar la manguera de la bomba correctamente en la unidad antes de volver a colocar el depósito de agua en el deshumidificador (vea la Figura 8).
- Si cuando retira el depósito queda agua en la unidad, deberá secarla.
- Cuando el deshumidificador está encendido, si el depósito está lleno, el compresor se apaga, el ventilador se detiene, y entonces la unidad sonará 8 veces y el visor digital mostrará Eb.
- Cuando el deshumidificador está apagado, si se retira el depósito, entonces la unidad sonará 8 veces y el visor digital mostrará Eb.

2. Desagüe continuo

El agua puede vaciarse automáticamente en un desagüe en el piso agregándole a la unidad una manguera (diámetro interno $id \geq \Phi 5/16''$, no se incluye) con un extremo roscado hembra (diámetro interno **ID:M=1''**, no se incluye).

NOTA: En algunos modelos, se incluye el extremo roscado hembra.

- Retire la cubierta de plástico de la salida de la manguera de desagüe en la parte posterior de la unidad. Inserte la manguera de desagüe a través de la salida de desagüe de la unidad y ubique el otro extremo de la manguera en el desagüe del piso o una salida de desagüe adecuada (Vea la Figura 9 y la Figura 10).
- Si cuando retira la cubierta de plástico queda agua en la salida de desagüe posterior de la unidad, deberá secarla. Asegúrese que la manguera esté fija para que no haya pérdidas y asegúrese que el extremo esté nivelado o hacia abajo para que el agua fluya normalmente.
- Dirija la manguera hacia el desagüe, revisando que no haya dobleces que detengan el flujo del agua.
- Seleccione el ajuste de humedad deseado y la velocidad del ventilador de la unidad para que inicie el desagüe continuo.

NOTA: Cuando no se está utilizando la unidad en desagüe continuo, retire la manguera para desagüe, y seque el agua en la salida de la manguera de drenaje continuo.



Figura 6

3. Vacíe el depósito de agua.

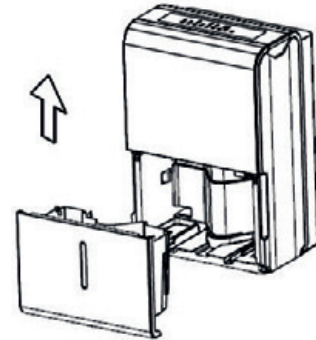
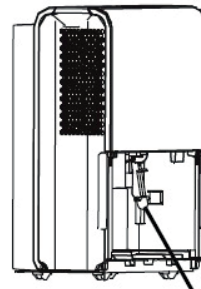

Manguera de la bomba

Figura 7

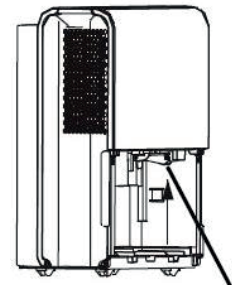

Vuelva a instalar la manguera de la bomba correctamente.

Figura 8

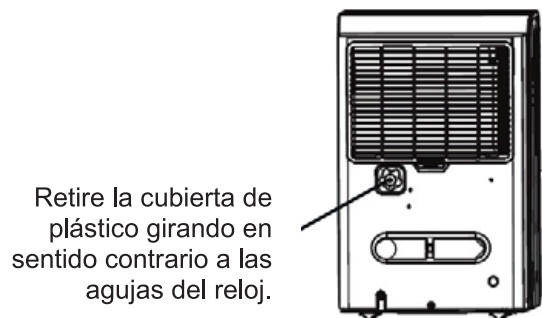

Retire la cubierta de plástico girando en sentido contrario a las agujas del reloj.

Figura 9

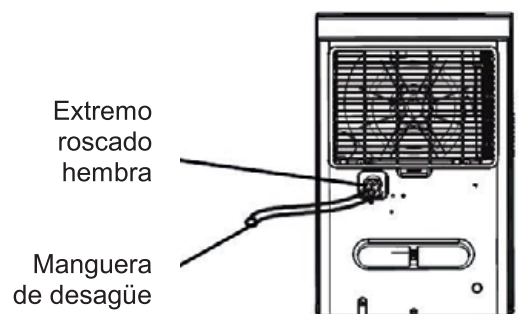

Extremo roscado hembra

Manguera de desagüe

Figura 10

CÓMO FUNCIONA LA UNIDAD (CONTINUÍA)

Cómo vaciar el depósito

3. Desagüe de la bomba (para algunos modelos)

El agua puede vaciarse automáticamente en un desagüe en el piso o una instalación de drenaje agregándole a la unidad una manguera (Φ diámetro exterior=1/4", que se suministra)

- Retire la manguera de desagüe continuo de la unidad e instale la cubierta de plástico a la salida de la manguera de desagüe continuo rotando en el sentido de las agujas del reloj (Vea la Figura 11).

- Inserte la manguera de desagüe de la salida de la bomba en la manguera de desagüe a una profundidad de al menos 15mm (Vea la Figura 11), entonces ubique el otro extremo de la manguera en el desagüe del piso o una salida de desagüe adecuada.

- Oprima la tecla de la bomba de la unidad para activar el funcionamiento de la bomba. Cuando el depósito esté lleno la bomba comenzará a funcionar.

NOTA: La bomba puede producir mucho ruido cuando comienza a funcionar durante los primeros 3-5 minutos. Esto es normal.

- Asegúrese que la manguera esté fija para que no haya pérdidas.
- Dirija la manguera hacia el desagüe, revisando que no haya dobleces que detengan el flujo del agua.
- Coloque el extremo de la manguera en el desagüe y asegúrese que el mismo esté nivelado o hacia abajo para que el agua fluya normalmente. No lo levante.
- Seleccione el ajuste de humedad deseado y la velocidad del ventilador de la unidad para que inicie el desagüe de la bomba.

NOTA: La luz indicadora de funcionamiento de la bomba encendida parpadea a 1Hz cuando el funcionamiento de la bomba está fallando. Por favor apague la unidad y retire el cable de corriente del enchufe. Verifique lo siguiente:

- Para limpiar el filtro de la bomba: Retire el depósito de la unidad, desmonte la bomba y limpie el filtro de la bomba (Vea la Figura 12).
- Verifique que la manguera de desagüe de la bomba no esté bloqueada o tenga una pérdida.
- Vacíe el agua del depósito.
- Vuelva a instalar la manguera de la bomba si se ha caído, y coloque el depósito en su posición correcta. Encienda la unidad. Si el error persiste, llame al servicio técnico.

NOTA: No utilice esta función cuando la temperatura exterior sea 0 °C (32 °F) o inferior, de lo contrario el agua puede congelarse y bloqueará la manguera ocasionando una falla en la unidad. Asegúrese de vaciar el depósito una vez a la semana cuando esté utilizando la bomba. Cuando no esté utilizando la bomba, retire la manguera de desagüe de la bomba de la salida.

- Oprima la salida de la manguera de desagüe de la bomba para retirar la manguera de desagüe de la bomba (Vea la Figura 13). Verifique que el agua en la manguera de la bomba no gotee sobre el piso.



Figura 11



Filtro de la bomba

Figura 12

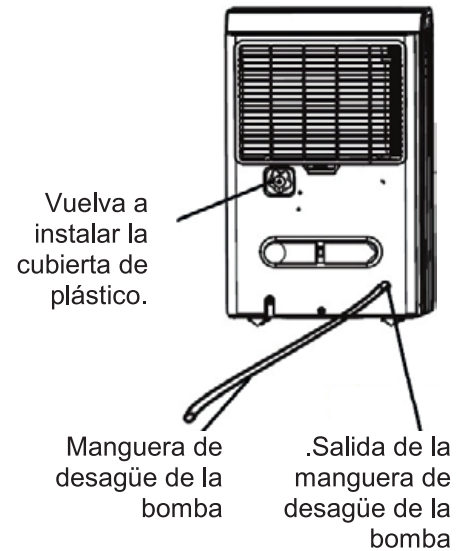
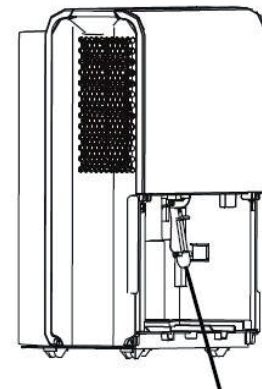
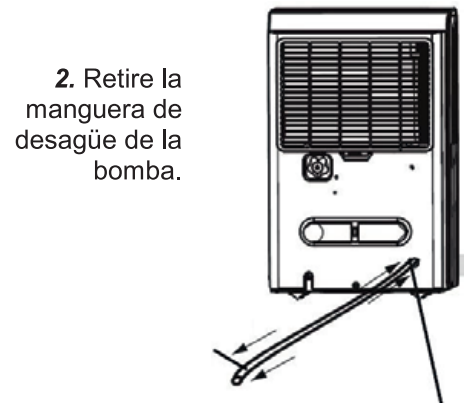

1. Presione la manguera de desagüe de la bomba para colocarla.

Figura 13

CUIDADO Y MANTENIMIENTO

Cuidado y mantenimiento del deshumidificador

Antes de limpiar la unidad asegúrese de apagar el equipo y desconectar el cable de la corriente.

1. Limpieza de la Rejilla y el Gabinete

- Use agua y un detergente suave. No utilice lavandina o productos abrasivos.
- No derrame agua directamente sobre la unidad principal. Hacerlo podría ocasionar una descarga eléctrica, degradar el aislamiento u oxidar la unidad.
- La entrada de aire y las rejillas de salida se ensucian fácilmente. Utilice un accesorio de aspiradora o un cepillo para limpiarlas.

2. Limpieza del Depósito

Limpie el depósito cada pocas semanas para evitar la aparición de moho y bacterias. Llene parcialmente el depósito con agua limpia y agregue una pequeña cantidad de detergente suave. Agítela en el depósito, vacíe y enjuague.

NOTA: No use un lavavajillas para limpiar el depósito. Cuando esté limpio, debe colocar correctamente el depósito en su lugar para que el deshumidificador vuelva a funcionar.

3. Limpieza del Filtro de Aire

El filtro de aire deberá revisarse y limpiarse cada dos semanas o más a menudo si fuera necesario.

- Para retirar el filtro, tire del filtro hacia arriba, como se muestra en la Figura 14.
- Lave el filtro con agua limpia y luego déjelo secar.
- Vuelva a instalar el filtro y coloque nuevamente el depósito de agua.

● ATENCIÓN:

NO haga funcionar el deshumidificador sin un filtro ya que podría atascarse suciedad o pelusa y reducir el desempeño.

4. Si no va a usar la unidad durante un período prolongado de tiempo

- Después de apagar la unidad, espere un día antes de vaciar el tanque.
- Limpie la unidad principal, el depósito y el filtro de aire.
- Enrosque el cable en el soporte para el cable de corriente.
- Cubra la unidad con una bolsa de plástico.
- Guarde la unidad en forma vertical en un lugar seco con buena ventilación.



Figura 14

RESOLUCIÓN DE PROBLEMAS

Antes de ponerse en contacto con el servicio técnico, por favor revise las siguientes posibilidades:

La unidad no funciona.

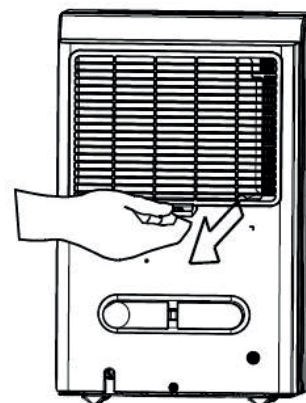

- Asegúrese que el enchufe del deshumidificador esté colocado firmemente en el tomacorrientes.
- Revise la caja de fusibles/interruptor de circuito de la casa.
- El deshumidificador ha alcanzado el nivel configurado o el depósito está lleno.
- El depósito de agua no está colocado correctamente.

El deshumidificador no seca el aire como debería.



- No se dejó tiempo suficiente para retirar la humedad.
- Asegúrese que no haya cortinas, persianas o muebles bloqueando la parte delantera o posterior del deshumidificador.
- El selector de humedad puede no estar configurado lo suficientemente bajo.
- Revise que todas las puertas, ventanas y otras aberturas estén correctamente cerradas.
- La temperatura ambiente es demasiado baja, inferior a 5°C (41°F).
- Hay una estufa de queroseno o similar despidiendo vapor de agua en la habitación.

La unidad hace ruido fuerte al funcionar.



- El filtro está obstruido.
- La unidad está inclinada y no verticalmente como debería estar.
- La superficie del piso no está nivelada.

Aparece escarcha en los espirales.



- Esto es normal. La unidad cuenta con una función de Descongelado Automático.

Hay agua en el piso.



- El conector de la manguera o la conexión de la manguera pueden estar sueltos.
- Se está utilizando el depósito para contener el agua, pero se ha retirado la cubierta de la salida de la manguera de desagüe en la parte posterior de la unidad.

En el visor aparece ES, AS, P2, EC, Eb y E3.



- Estos son códigos de errores y códigos de protección. **Vea la sección “Controles en el Deshumidificador”**

La luz indicadora de funcionamiento de la bomba encendida parpadea a 1Hz



- Limpie el filtro de la bomba.
- Verifique que la manguera de la bomba no esté bloqueada o tenga una pérdida.
- Vacíe el agua del depósito.

El diseño y las especificaciones están sujetos a cambios sin previo aviso para mejorar el producto. Consulte con el distribuidor o fabricante para obtener mayor información.

Cualquier actualización del manual se cargará en el sitio web del servicio. Compruebe la última versión.

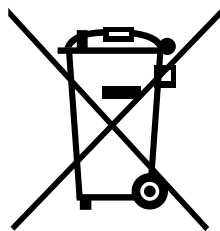

CERTIFICADO DE GARANTÍA

enxuta

Gracias por preferir nuestros productos.

Para satisfacer las necesidades de nuestros clientes, en Gelbring S.A., empresa importadora y representante de las marcas **Enxuta y Queen**, buscamos generar confiabilidad y respaldo seleccionando los mejores diseños y la mejor calidad en nuestros productos, atendiendo la relación entre calidad y precio.

Somos una empresa en constante expansión para poder ofrecerle a nuestros clientes una amplia gama de productos y lograr una mayor eficiencia en todos nuestros servicios.

En este marco, usted ha realizado una muy buena elección. Usted no sólo cuenta con la garantía legal por tres meses, sino que Gelbring S.A. le otorga una garantía hasta completar un año desde fecha de compra del producto (o planes especiales indicados en el producto).

Usted podrá hacer uso de este certificado, a través de nuestro Respaldo Post Venta. Es imprescindible que el usuario presente la boleta de compra ante el servicio para la validación del año de vigencia de la garantía, bajo las siguientes condiciones generales:

En el caso de que por deficiencias de fabricación o falla de materiales, partes, piezas y componentes, que impidan el uso normal de funcionamiento del producto, el Respaldo Post Venta cubrirá gratuitamente la reparación en sus talleres, incluyendo mano de obra y repuestos, durante el período de un año a partir de la fecha de compra del producto.

El producto que usted adquirió, ha sido diseñado para uso doméstico familiar, por lo tanto la gratuidad del servicio no será aplicable en el caso de que el producto se destine para uso comercial, industrial y otros de similar naturaleza.

Queda sin efecto esta garantía:

- Cuando la falla o el desperfecto sea ocasionado por descargas eléctricas, sobrecarga de tensiones de UTE, instalaciones eléctricas y/o sanitarias defectuosas.
- Un hecho imputable al consumidor y/o terceros.
- Accidentes ocurridos con posterioridad a la entrega.
- Instalación incorrecta.
- Maltrato, desconocimiento y corriente o uso inadecuado del producto, instalación, alteraciones, reparaciones o manipuleo realizado por personal no autorizado.
- Defectos causados por el transporte.
- Todos los accesorios de plástico, metal, lámparas o similares, filtros y mangueras de conexión al agua o a la red sanitaria.

Esta garantía no cubre y son de cargo del usuario, los gastos generados por: locomoción o viáticos del personal técnico, fletes y/o transporte de los productos, los cuales deben ser abonados al momento de recibir el servicio, dicho monto de visita técnica y flete si fuera necesario, le será indicado en el momento de solicitar el servicio; si el producto es llevado directo a nuestro taller no hay costo alguno.

Para el caso fuere necesaria la sustitución del artículo adquirido, descrito en la factura, y la Empresa careciere de stock o se hubiese discontinuado la fabricación o importación, el mismo podrá sustituirse por uno de calidad igual o superior dentro de las marcas importadas o representadas por Gelbring S.A.

NOMBRE DEL PROPIETARIO DEL ARTÍCULO:

E-MAIL:

TELÉFONO:

DOMICILIO:

LOCALIDAD:

DEPARTAMENTO:

PRODUCTO:

FECHA DE COMPRA:

MARCA:

MODELO:

Nº DE FACTURA:

Nº DE SERIE:

DISTRIBUIDOR:

DESCRIPCIÓN Y ALCANCE DE LA GARANTÍA:

SELLO Y FIRMA:

Respaldo Post Venta - Atención Telefónica 2525 6000 Int. 3- de 9:30 a 17:30 hs
E-mail: atencionpostventa@gelbring.com.uy

GELBRING S. A. Cno. Perseverano 5959. Montevideo, Uruguay. www.gelbring.com.uy



CERTIFICADO DE GARANTÍA



Gracias por preferir nuestros productos.

Para satisfacer las necesidades de nuestros clientes, en Celta S.A., empresa importadora y representante de la marca Enxuta, buscamos generar confiabilidad y respaldo seleccionando los mejores diseños y la mejor calidad en nuestros productos, atendiendo la relación entre calidad y precio.

Somos una empresa en constante expansión para poder ofrecerle a nuestros clientes una amplia gama de productos y lograr una mayor eficiencia en todos nuestros servicios.

Términos y condiciones de la garantía (Art. 11 de la Ley 1334/1998)

El presente certificado de garantía es válido únicamente en la República del Paraguay.

Para que tenga validez, asegúrese de que los siguientes datos se encuentren completos por la casa vendedora y preséntelo conjuntamente con su factura de compra.

Asimismo declaro haber sido informado, también en forma previa a esta compra, acerca del lapso del tiempo durante el cual Enxuta se compromete a regular suministro de componentes, repuestos y servicio técnico que será de un año.

Usted podrá hacer uso de este certificado, a través de nuestro Respaldo Post Venta. Es imprescindible que el usuario presente la boleta de compra ante el servicio para la validación del año de vigencia de la garantía, bajo las siguientes condiciones generales:

En el caso de que por deficiencias de fabricación o falla de materiales, partes, piezas y componentes, que impidan el uso normal de funcionamiento del producto, el Respaldo Post Venta cubrirá la reparación en sus talleres, incluyendo mano de obra y repuestos, durante el período de un año a partir de la fecha de compra del producto.

El producto que usted adquirió, ha sido diseñado para uso doméstico familiar, por lo tanto la gratuidad del servicio no será aplicable en el caso de que el producto se destine para uso comercial, industrial y otros de similar naturaleza.

Queda sin efecto esta garantía:

- Cuando la falla o el desperfecto sea ocasionado por descargas eléctricas, sobrecarga de tensiones de la red eléctrica, instalaciones eléctricas y/o sanitarias defectuosas.
- Un hecho imputable al consumidor y/o terceros.
- Accidentes ocurridos con posterioridad a la entrega.
- Instalación incorrecta.
- Maltrato, desconocimiento y corriente o uso inadecuado del producto, instalación, alteraciones, reparaciones o manipuleo realizado por personal no autorizado.
- Defectos causados por el transporte.
- Todos los accesorios de plástico, metal o similares, lamparitas, filtros y mangueras de conexión al agua o a la red sanitaria.

Esta garantía no cubre y son de cargo del usuario, los gastos generados por: locomoción o viáticos del personal técnico, fletes y/o transporte de los productos, los cuales deben ser abonados al momento de recibir el servicio, dicho monto de visita técnica y flete si fuera necesario, le será indicado en el momento de solicitar el servicio; si el producto es llevado directo a nuestro taller no hay costo alguno

CONSTANCIA DE INFORMACIÓN SOBRE EL PRODUCTO (Art. 8 de la ley 1334/1998).

Por medio de la presente declaro que he recibido información veraz, eficaz y suficiente sobre las características de este producto, sus calidades, composición, garantía y plazo de validez, dirección del local de reclamo y los riesgos que presenta para mi seguridad, todo ello de conformidad a los artículos 8 y 11 de la ley 1334/1998).

NOMBRE DEL PROPIETARIO DEL ARTÍCULO:

E-MAIL:

TELÉFONO:

DOMICILIO:

LOCALIDAD:

DEPARTAMENTO:

PRODUCTO:

FECHA DE COMPRA:

MARCA:

MODELO:

Nº DE FACTURA:

Nº DE SERIE:

DISTRIBUIDOR:

DESCRIPCIÓN Y ALCANCE DE LA GARANTÍA:

SELLO Y FIRMA:

Respaldo Post Venta - Atención Telefónica +595 984 950 480

E-mail: atencionpostventa@gelbring.com.py

CELTA S.A. - Máximo Caballero esquina José Pappalardo. Asunción, Paraguay

