

enXuta
Toda una vida contigo

HONGO A GAS

MOD. HGENX341

MANUAL DE INSTRUCCIONES



GELBRING 
IMPORTACIONES

ÍNDICE DE CONTENIDO

Instrucciones de seguridad

Significado de los símbolos utilizados

Precauciones generales de seguridad

Precauciones en el área de trabajo

Precauciones específicas sobre el uso y mantenimiento del calefactor

Especificaciones técnicas

Tabla de aberturas

Diagrama del producto

Instrucciones de uso

Consideraciones de uso

Soporte y ubicación del calefactor

Requerimientos de gas

Prueba de fuga

Olor a gas

Instalación

Piezas utilizadas para la instalación

Procedimiento

Funcionamiento

Encendido

Apagado

Mantenimiento

Limpieza y cuidado

Almacenamiento

Solución de Problemas

Instrucciones de seguridad



LEER ATENTAMENTE ESTE MANUAL DE INSTRUCCIONES

Significado de los símbolos utilizados

Poner especial atención a estos símbolos y a cualquier instrucción adicional. Un mensaje de seguridad le alerta de los posibles peligros que podrían hacerle daño a usted o a otros.



ADVERTENCIA

Ignorar una nota de peligro puede causar daños en el producto o un riesgo para la vida y la integridad física o el medioambiente



AVISO

Este símbolo indica información que le ayudará a comprender mejor los procesos en cuestión.



PRECAUCIÓN

Este símbolo identifica el equipo de protección personal requerido.

El propósito de estos mensajes es ayudar a prevenir daños al producto, a otros bienes o al medio ambiente. A lo largo de este manual podrán aparecer otros símbolos los cuales estarán explicados en su apartado correspondiente.

Precauciones generales de seguridad



Leer las instrucciones antes de instalar y utilizar el equipo. El usuario asume todos los riesgos en el ensamblaje y funcionamiento del calefactor. Cualquier falla en seguir las instrucciones y advertencias en este manual puede causar lesiones graves, daño a la propiedad y/o incluso muerte.



No obstruir las bocas de ventilación en la carcasa del tanque.



Cerrar la válvula del tanque de gas y el regulador antes de mover el equipo.



No guardar sustancias químicas, materiales inflamables o aerosoles cerca de este producto. No utilizar este producto en una atmósfera explosiva, como en las zonas donde se almacena combustible u otros líquidos o sustancias inflamables. No guardar tanques de gas de repuesto desconectados cerca de este producto u otro tipo de electrodomésticos.



No colocar objetos cerca o sobre este equipo. No tapan las bocas de ventilación de la carcasa.



Cerrar la válvula de gas inmediatamente en caso de sentir olor a gas.



Apagar cualquier llama que se encuentre cerca. Si el olor persiste, contactar a un gasista matriculado.



Utilizar el tipo de gas y tanque recomendado por el fabricante.



Mantener a niños y a transeúntes alejados del equipo a fin de evitar quemaduras. Los componentes expuestos del calefactor se calientan con el uso del mismo.



Contactar a un profesional para realizar la instalación.

Precauciones en el área de trabajo



Utilizar solo en áreas bien ventiladas. Un área bien ventilada se considera cuando al menos el 25% del área está abierta (área de superficie es la suma de las paredes). Su uso en lugares cerrados está prohibido, ya que puede ser peligroso. No utilizar en sótanos o por debajo del nivel de suelo.

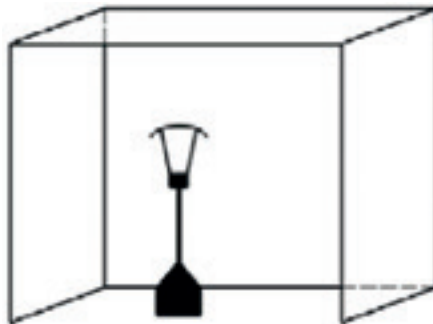

Tener en cuenta que este producto es apto para calefaccionar espacios.



Tener en cuenta la inclinación del calefactor en caso de vientos fuertes. Anclar la base a una superficie nivelada y firme.

Precauciones específicas sobre el uso y mantenimiento del calefactor



Asegurarse de que la instalación y reparación del producto la realice un técnico calificado. Una instalación, ajuste o modificación inapropiadas pueden resultar en lesiones personales serias y/o fatales.



No modificar el producto de ninguna manera.



Tener en cuenta que este producto no dispone de detección atmosférica. Se utiliza para la calefacción de edificios bien ventilados utilizados en la crianza de animales o al aire libre.



Instalar el equipo al tanque de gas de acuerdo a las normativas locales vigentes. Colocar el tanque de gas en un área bien ventilada, alejado de fuentes de chispas, llamas o calor.



Cerrar la válvula de gas y el regulador antes de mover el calefactor.



Cambiar el tubo o manguera flexible todos los años.



Revisar el regulador de la manguera, piloto y quemador antes de cada uso para detectar fugas de gas. Todas las pruebas de fugas deben realizarse con agua con jabón. Nunca utilizar fuego para realizar las pruebas de fugas. No utilizar el calentador hasta haber comprobado todas las conexiones y garantizar que no haya fugas. En caso de detectar olor a gas, apagar la válvula inmediatamente.



No mover el calefactor mientras está en funcionamiento. No moverlo hasta que se haya enfriado una vez que se lo haya apagado.



Mantener las bocas de ventilación libres de obstrucciones y el equipo limpio en todo momento. Mantener limpio el compartimiento de control, quemadores y pasillos de circulación de aire del calefactor. Limpiar el equipo cada vez que sea necesario.



Revisar el calefactor inmediatamente en caso de que se presente alguna de las siguientes situaciones:

- El calefactor no alcanza temperatura.
- El quemador hace explosiones (es normal un poco de ruido cuando el quemador está apagado).
- Hay olor a gas y las puntas de las llamas del quemador son amarillas.



Tener en cuenta que la instalación del regulador y manguera de gas debe estar alejado del paso de personas o en un área donde se encuentre protegida de posibles accidentes.



Volver a colocar todos los dispositivos de seguridad antes de utilizar el equipo cuando se lo desarme para realizar tareas de control y/o mantenimiento.



Revisar que el sello del regulador esté firmemente ajustado y en buenas condiciones.



No colgar ropa u otros materiales inflamables sobre el calefactor o cerca del mismo.



Cambiar el tubo y/o la manguera flexible dentro del tiempo estipulado.



Tener en cuenta de que, en caso de tener que reemplazar el tubo de goma, tener en cuenta que el largo debe ser de 60 cm y debe cumplir con todas las normativas locales vigentes.



Tener en cuenta que este calefactor está diseñado para trabajar con gas licuado. El contacto con el gas licuado del petróleo (gas LP), puede causar quemaduras por congelación en la piel. Características del gas: inflamable, explosivo, más pesado que el aire para que se sedimente. En su estado natural, el gas propano es inodoro. Para la seguridad del usuario se le añade olor para poder detectar posibles fugas.



Utilizar tanques de gas de hasta "15 Kg", como los que se utilizan en las parrillas a gas con válvulas de seguridad. Estas válvulas se pueden identificar por sus roscas externas e internas.



Cuando el calefactor no está en uso, colocar la válvula de control en modo OFF. Cerrar la válvula del tanque de gas o el regulador después de cada uso.

Tabla de aberturas

Presión de gas (mbar)	Abertura principal	Apertura del quemador del piloto
28-30/37	1.8 mm	0.18 mm
29	1.8 mm	0.18 mm
37	1.7 mm	0.18 mm
50	1.5 mm	0.18 mm

Diagrama del producto

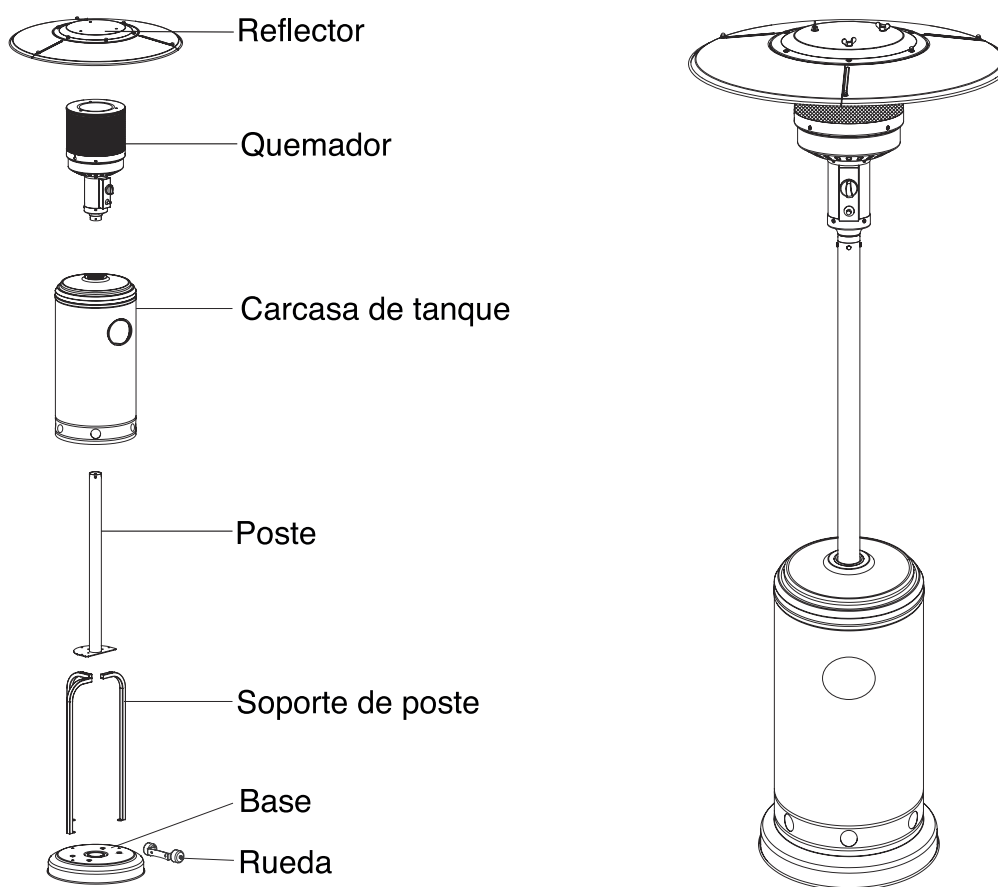

Instrucciones de uso

Consideraciones de uso

Soporte y ubicación del calefactor

- Revisar siempre que exista una ventilación adecuada de aire fresco El calefactor es principalmente para uso al aire libre.
- Mantener el espacio libre apropiado para el residuo combustible, es decir, 120 cm de altura (48") y 120 cm (48") como mínimo.
- Colocar el calefactor sobre una superficie firme y nivelada.
- Tener en cuenta que el calefactor no debe funcionar en una atmósfera explosiva, como en áreas donde se almacena combustible u otros líquidos o sustancias inflamables.
- Anclar la base al suelo con tornillos para proteger el calefactor del viento fuerte
- Tener en cuenta que el tanque de agua debe estar lleno de agua o arena. De lo contrario, el calefactor podría voltearse.

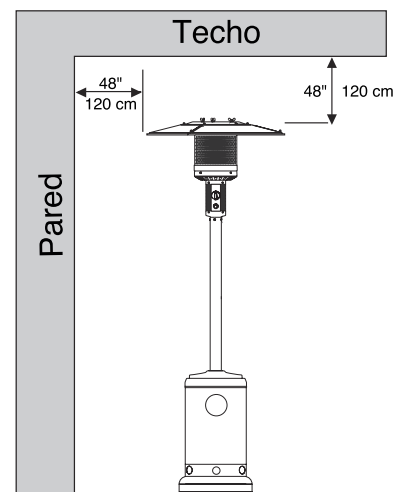

Requerimientos de gas

- Utilizar gas licuado.
- No superar los 100 PSI de presión máxima de entrada. Utilizar un regulador de GLP.
- Asegurarse de que el regulador de presión y el juego de manguera a utilizar cumplan con las normas locales vigentes. La instalación debe cumplir con las normas locales, en caso de faltar tales normas, con los códigos existentes para el almacenamiento y manejo de gas licuado.
- Hacer revisar el tanque propano por su proveedor en caso de que se encuentre dañado u oxidado, ya que puede ser peligroso.
- Nunca utilizar el tanque de propano con una conexión de la válvula dañada.
- Nunca conectar un tanque de propano no regulado al calefactor.

Prueba de fuga

Las conexiones en el calefactor se aprobaron contra fugas antes de su embarque. Es necesario revisar las conexiones de gas en el calefactor para detectar posibles fugas que hayan pasado inadvertidas.

Antes de despachar el calefactor, realizar una inspección completa de gas incluyendo el lugar de la instalación.

Debido a posibles manejos incorrectos en el envío o exceso de presión aplicada en el calefactor, tener en cuenta los siguientes aspectos:

- Realizar la inspección del calefactor con un tanque lleno.
- Revisar que la válvula de control de seguridad esté en posición APAGADO.
- Preparar la solución de jabón mezclando detergente líquido y agua, la cual puede aplicarse con un atomizador, pincel o paño.
- Tener en cuenta que, en caso de fuga, la solución comenzará a burbujear.
- Revisar las siguientes imágenes para ver los puntos de prueba.
- Abrir el suministro de gas. En caso de fuga, cerrarlo, ajustar los accesorios donde se presenta la fuga y luego encender nuevamente el suministro de gas.
- Contactar al distribuidor para obtener ayuda si la fuga persiste. Queda totalmente prohibido fumar durante la prueba de fuga de gas.



Olor a gas

El gas licuado y gas natural tienen olores artificiales añadidos específicamente para la detección de fugas. En caso de fuga de gas, se podrá detectar la fuga mediante el olor, ya que el propano (gas licuado) es más pesado que el aire, entonces se debe detectar el olor a gas cerca del piso. ¡Cualquier olor a gas es una señal para tomar acción inmediata!

- No tomar cualquier medida que pueda encender el gas. No utilizar ningún interruptor eléctrico. No tirar de ninguna fuente de alimentación o prolongaciones eléctricas. No encender fuego o cualquier otra fuente de llama ni utilizar el teléfono.
- Evacuar inmediatamente toda la gente fuera del edificio y lejos de la zona.

- El propano (gas licuado) es más pesado que el aire y puede sedimentarse en áreas bajas. Al sospechar de una fuga de propano, mantenerse alejado de las áreas bajas.
- Utilizar el teléfono de un vecino y contactar al proveedor de gas y bomberos. No volver a entrar al edificio o área afectada. Mantenerse fuera del edificio y lejos de la zona hasta que se haya declarado segura.

Finalmente, dejar al agente capacitado para servicio de gas combustible y a los bomberos revisar la fuga de gas. Pedirles ventilar el edificio y la zona antes de regresar. El agente capacitado para servicio de gas debe ser capaz de reparar cualquier fuga, además de inspeccionar si existen otras fugas en el área y/o equipo.



Instalación

Piezas utilizadas para la instalación

Imagen	Cant.	Descripción	Paso en que se utiliza
	6	Pernos grandes	3
	5	Pernos pequeños	1 y 2
	4	Pequeños	7
	9	Tornillos pequeños	8
	10	Arandela pequeña plana	1, 6 y 9
	2	Tuerca de brida	1
	6	Tuercas grandes	3
	9	Tuerca	8
	3	Tuercas mariposa	9
	3	Esparrago reflector	6
	1	Llave	1, 2, 3, 7 y 8

Procedimiento

1. Colocar el juego de la rueda a la base (opcional) Alinear los agujeros en el soporte para que los agujeros coincidan con la base. Asegurarse de que el juego de la rueda está en paralelo a la base.

	Pernos pequeños	2 piezas
	Tuerca de brida	2 piezas
	Arandela pequeña plana	4 piezas





2. Poner las tres piezas de soporte en cada posición en la base como se muestra en la imagen. Utilizar 3 pernos M8 x 16 mm para unir con los soportes y la base.

	Pernos pequeños	3 piezas
---	-----------------	----------



3. Colocar el poste en la parte superior del soporte de 3 piezas. Utilizar 6 pernos M6 x 35 mm y tuercas para conectar el poste con 3 piezas de soporte. Ajustar los tornillos y tuercas.

	Pernos grandes	6 piezas
	Tuercas grandes	6 piezas



4. Colocar la carcasa del tanque a través del poste.





5. Colocar la mesa en el poste (opcional) Poner mesa en el poste. Asegurarse de que la mesa no se mueva ni que le quede ningún juego.

		1 pieza
---	--	---------



6. Montar la tuerca de tubo de acero de gas en el conector de entrada de gas del quemador. Ajustar los pernos de soporte del reflector en la tapa de pantalla de llama con 3 pines de 60 mm de longitud y 3 arandelas de Ø 8mm. Conectar los pasadores.

	Esparrago reflector	3 piezas
	Arandela plana pequeña	3 piezas

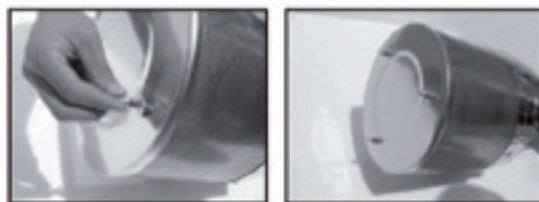

7. Ajustar la tuerca de la tubería de gas de acero y la rosca de entrada de gas. Colocar el quemador con tubos en el poste. Fijar la base del quemador con el poste con 4 tornillos de M6 x 10mm.

	Perno pequeño	4 piezas
---	---------------	----------



8. Instalar el reflector. Para modelos con reflector completo, pasar al paso 9.



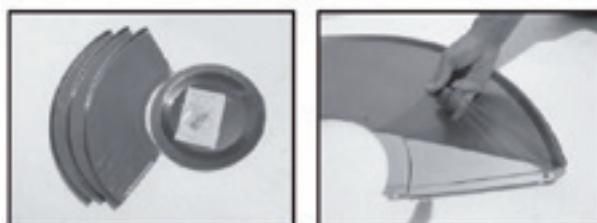

ADVERTENCIA: retirar la cubierta protectora antes de ensamblar.





AVISO: de ser necesario, para alinear correctamente el reflector, soltar cada tornillo antes de seguir ensamblando y volver a ajustarlos una vez que todas las secciones estén alineadas.

Instalar el reflector con 9 tornillos pequeños y taparlos con 9 tapas de tuerca.

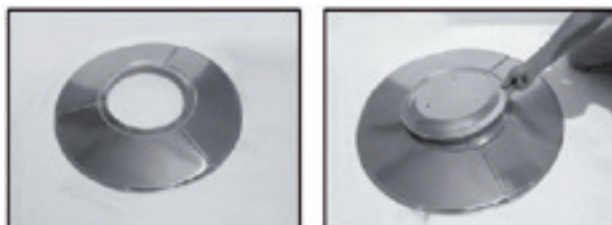
	Tornillos pequeños	9 piezas
	Tuerca	9 piezas



9. Revisar que el ensamblado del poste vertical con el quemador esté conforme a las instrucciones y que todos los pernos y tuercas estén firmemente ajustados. Colocar la arandela plana en la parte superior de cada uno de los pernos de soporte del reflector/quemadores. (Rosca M8) Colocar el reflector en la parte superior del quemador, a través de los pernos de soporte del reflector/quemador. Colocar las arandelas en cada perno de soporte y apretar cada uno con las tuercas M8.

	Arandela pequeña plana	6 piezas
	Tuerca mariposa	3 piezas



10. Conectar la manguera y el regulador al tanque de gas.



AVISO: revisar que el tanque de gas sea de gas propano/butano/GLP. Utilizar el conjunto de manguera y regulador que viene con el dispositivo.

Un tanque abollado, oxidado o dañado puede ser peligroso y lo debe revisar un proveedor de tanques. Nunca utilizar un tanque con una conexión de válvula dañada. Nunca conectar un cilindro no regulado al calefactor.

Levantar la caja del tanque. Atornillar el regulador en la manguera de gas. No hacer cruzar las mangueras. Ajustar de forma segura. Fijar el regulador al cilindro. Instalar el tanque.



Funcionamiento

Encendido

Para encender el calefactor, seguir los siguientes pasos:

1. Girar la válvula del tanque de alimentación por completo.
2. Presionar y girar el botón de control variable a la posición PILOTO (sentido antihorario 90°).
3. Presionar el botón de control variable y mantener durante 30 segundos. Mientras se mantiene presionado el botón, presionar el encendido hasta que encienda la llama piloto.



AVISO: si el tanque de gas se acaba de conectar, esperar por lo menos un minuto para purgar el aire en la tubería por el orificio del piloto.

Al encender la llama del piloto, asegurarse de que el botón de control variable se mantenga presionado, mientras se pulsa el botón de encendido. El botón de control variable se puede liberar después que se enciende la llama piloto. La llama del piloto se puede ver y comprobar desde la pequeña ventana redonda con tapa deslizante situada en la parte inferior de la pantalla (al costado izquierdo o derecho del controlador). Si la llama no enciende o se apaga, repetir el paso 3.

4. Después de que se encienda la llama piloto, girar el botón de control variable a la posición mínima y dejarla allí por 5 minutos o más, antes de girar el botón a la posición de temperatura deseada.

Apagado

Para apagar el calefactor, seguir los siguientes pasos:

- 1- Girar el botón de control variable a la posición PILOTO. Ver la imagen de “🔥”. Presionar.
- 2- Girar el botón a la posición “BAJO” para tener la pequeña llama. Ver la imagen de “🔥🔥”.
- 3- Girar el botón a la posición de “MÁXIMO” para tener la llama grande. Ver imagen de “🔥🔥🔥”.
- 4- Presionar y girar el botón de control variable a la posición APAGADO.
- 5- Cerrar completamente la válvula del tanque de suministro de gas.

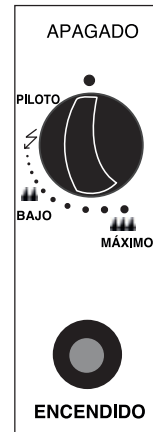

Mantenimiento

- Contactarse con un proveedor en caso de que el piloto del calefactor no funcione correctamente. Asegurarse de que todas las reparaciones las realice personal calificado.
- Realizar las tareas de mantenimiento en intervalos de tiempo que no superen los 6 meses o en caso de desperfectos o fallas urgentes. Por ejemplo, problemas con la llama o decoloración del quemador son generalmente signos de obstrucción de suministro de gas o de que los orificios del quemador están bloqueados.
- Retirar el reflector desajustando las 3 tuercas en la parte superior de este para limpiar los orificios del quemador. La malla se puede sacar desajustando los 4 tornillos de retención en la base y los 4 tornillos en la parte superior de la pantalla. Retirar los 2 tornillos de sujeción del quemador, girar el quemador para retirarlo hacia arriba.
- Tener siempre cuidado para evitar dañar las tuberías de gas y el cable de ignición eléctrico. El quemador y la malla pueden limpiarse con aire comprimido. Para volver a montar el calefactor, realizar los pasos anteriores de atrás hacia adelante.
- Tener en cuenta de que, en caso de que el piloto esté bloqueado por residuos, suciedad, etc, la llama del piloto será pequeña y el interruptor de la llama puede no calentar lo suficiente para que el quemador principal se encienda. En caso de que esto suceda, es necesario limpiar el piloto y el tubo de gas. Para limpiar el piloto, retirar el quemador y la tapa del piloto como se explicó anteriormente. Revisar que el inyector del piloto y los tubos no estén obstruidos. En caso de que estén obstruidos, limpiar con aire comprimido.

Limpieza y cuidado

- Limpiar con un trapo remojado y suave las superficies con recubrimiento en polvo. Para las superficies barnizadas, utilizar productos de limpieza adecuados. No limpiar el calefactor con productos de limpieza que sean combustibles o corrosivos.
- Retirar los residuos del quemador para mantenerlo limpio y seguro para su uso.

Almacenamiento

- Cerrar siempre la válvula del tanque de gas después de cada uso o en caso de movimientos.
- Retirar el regulador de presión y la manguera.
- Comprobar la estabilidad de la válvula de gas y de los daños. Si sospecha de daños, hacerlo cambiar por el proveedor de gas.
- No almacenar tanques de gas licuado en lugares subterráneos o en lugares sin ventilación de aire adecuada.

Solución de Problemas

Problema	Causa	Solución
El piloto no enciende.	Válvula de gas en modo OFF	Colocar la válvula en modo ON.
	Tanque de GLP vacío	Cambiar el tanque de GLP.
	Aberturas bloqueadas	Limpiar o reemplazar las aberturas.
	Aire en el sistema de suministro	Purgar el aire de las tuberías.
	Conexiones flojas	Revisar que todos los accesorios estén firmemente ajustados.
El piloto no se mantiene encendido.	Restos de residuos alrededor del piloto	Limpiar la zona.
	Conexiones flojas	Ajustar las conexiones.
	Termopar defectuoso	Cambiar el termopar.
	Fugas de gas en la tubería	Revisar las conexiones
	Falta de presión de combustible	Tanque casi vacío. Llenar o cambiar el tanque de gas.

El quemador no enciende.	Presión baja	Tanque casi vacío. Llenar o cambiar el tanque de gas.
	Aberturas bloqueadas	Retirar y limpiar.
	Control desactivado	Colocar la válvula en modo ON.
	Termopar en mal estado	Cambiar el termopar.
	Juego de luz del piloto incorrecto	Colocar el piloto correctamente.
	Ubicación incorrecta	Colocar en posición correcta.

Gracias por preferir nuestros productos.

Para satisfacer las necesidades de nuestros clientes, en Gelbring S.A., empresa importadora y representante de las marcas **Enxuta, Queen y Xenon**, buscamos generar confiabilidad y respaldo seleccionando los mejores diseños y la mejor calidad en nuestros productos, atendiendo la relación entre calidad y precio.

Somos una empresa en constante expansión para poder ofrecerle a nuestros clientes una amplia gama de productos y lograr una mayor eficiencia en todos nuestros servicios.

En este marco, usted ha realizado una muy buena elección. Usted no sólo cuenta con la garantía legal por tres meses, sino que Gelbring S.A. le otorga una garantía hasta completar un año desde fecha de compra del producto (o planes especiales indicados en el producto).

Usted podrá hacer uso de este certificado, a través de nuestro Respaldo Post Venta. Es imprescindible que el usuario presente la boleta de compra ante el servicio para la validación del año de vigencia de la garantía, bajo las siguientes condiciones generales:

En el caso de que por deficiencias de fabricación o falla de materiales, partes, piezas y componentes, que impidan el uso normal de funcionamiento del producto, el Respaldo Post Venta cubrirá gratuitamente la reparación en sus talleres, incluyendo mano de obra y repuestos, durante el periodo de un año a partir de la fecha de compra del producto.

El producto que usted adquirió, ha sido diseñado para uso doméstico familiar, por lo tanto la gratuidad del servicio no será aplicable en el caso de que el producto se destine para uso comercial, industrial y otros de similar naturaleza.

Queda sin efecto esta garantía:

- Cuando la falla o el desperfecto sea ocasionado por descargas eléctricas, sobrecarga de tensiones de UTE, instalaciones eléctricas y/o sanitarias defectuosas.
- Un hecho imputable al consumidor y/o terceros.
- Accidentes ocurridos con posterioridad a la entrega.
- Instalación incorrecta.
- Maltrato, desconocimiento y corriente o uso inadecuado del producto, instalación, alteraciones, reparaciones o manipuleo realizado por personal no autorizado.
- Defectos causados por el transporte.
- Todos los accesorios de plástico, metal, lámparas o similares, filtros y mangueras de conexión al agua o a la red sanitaria.

Esta garantía no cubre y son de cargo del usuario, los gastos generados por: locomoción o viáticos del personal técnico, fletes y/o transporte de los productos, los cuales deben ser abonados al momento de recibir el servicio, dicho monto de visita técnica y flete si fuera necesario, le será indicado en el momento de solicitar el servicio; si el producto es llevado directo a nuestro taller no hay costo alguno.

Para el caso fuere necesaria la sustitución del artículo adquirido, descrito en la factura, y la Empresa careciere de stock o se hubiese discontinuado la fabricación o importación, el mismo podrá sustituirse por uno de calidad igual o superior dentro de las marcas importadas o representadas por Gelbring S.A.

NOMBRE DEL PROPIETARIO DEL ARTÍCULO:	
E-MAIL:	TELÉFONO:
DOMICILIO:	
LOCALIDAD:	DEPARTAMENTO:
PRODUCTO:	FECHA DE COMPRA:
MARCA:	MODELO:
Nº DE FACTURA:	Nº DE SERIE:
DISTRIBUIDOR:	
DESCRIPCIÓN Y ALCANCE DE LA GARANTÍA:	
SELLO Y FIRMA:	

CERTIFICADO DE GARANTÍA



Gracias por preferir nuestros productos.

Para satisfacer las necesidades de nuestros clientes, en Celta S.A., empresa importadora y representante de la marca Enxuta, buscamos generar confiabilidad y respaldo seleccionando los mejores diseños y la mejor calidad en nuestros productos, atendiendo la relación entre calidad y precio.

Somos una empresa en constante expansión para poder ofrecerle a nuestros clientes una amplia gama de productos y lograr una mayor eficiencia en todos nuestros servicios.

Términos y condiciones de la garantía (Art. 11 de la Ley 1334/1998)

El presente certificado de garantía es válido únicamente en la República del Paraguay.

Para que tenga validez, asegúrese de que los siguientes datos se encuentren completos por la casa vendedora y preséntelo conjuntamente con su factura de compra.

Asimismo declaro haber sido informado, también en forma previa a esta compra, acerca del lapso del tiempo durante el cual Enxuta se compromete a regular suministro de componentes, repuestos y servicio técnico que será de un año.

Usted podrá hacer uso de este certificado, a través de nuestro Respaldo Post Venta. Es imprescindible que el usuario presente la boleta de compra ante el servicio para la validación del año de vigencia de la garantía, bajo las siguientes condiciones generales:

En el caso de que por deficiencias de fabricación o falla de materiales, partes, piezas y componentes, que impidan el uso normal de funcionamiento del producto, el Respaldo Post Venta cubrirá la reparación en sus talleres, incluyendo mano de obra y repuestos, durante el período de un año a partir de la fecha de compra del producto.

El producto que usted adquirió, ha sido diseñado para uso doméstico familiar, por lo tanto la gratuidad del servicio no será aplicable en el caso de que el producto se destine para uso comercial, industrial y otros de similar naturaleza.

Queda sin efecto esta garantía:

- Cuando la falla o el desperfecto sea ocasionado por descargas eléctricas, sobrecarga de tensiones de la red eléctrica, instalaciones eléctricas y/o sanitarias defectuosas.
- Un hecho imputable al consumidor y/o terceros.
- Accidentes ocurridos con posterioridad a la entrega.
- Instalación incorrecta.
- Maltrato, desconocimiento y corriente o uso inadecuado del producto, instalación, alteraciones, reparaciones o manipuleo realizado por personal no autorizado.
- Defectos causados por el transporte.
- Todos los accesorios de plástico, metal o similares, lamparitas, filtros y mangueras de conexión al agua o a la red sanitaria.

Esta garantía no cubre y son de cargo del usuario, los gastos generados por: locomoción o viáticos del personal técnico, fletes y/o transporte de los productos, los cuales deben ser abonados al momento de recibir el servicio, dicho monto de visita técnica y flete si fuera necesario, le será indicado en el momento de solicitar el servicio; si el producto es llevado directo a nuestro taller no hay costo alguno

CONSTANCIA DE INFORMACIÓN SOBRE EL PRODUCTO (Art. 8 de la ley 1334/1998).

Por medio de la presente declaro que he recibido información veraz, eficaz y suficiente sobre las características de este producto, sus calidades, composición, garantía y plazo de validez, dirección del local de reclamo y los riesgos que presenta para mi seguridad, todo ello de conformidad a los artículos 8 y 11 de la ley 1334/1998).

NOMBRE DEL PROPIETARIO DEL ARTÍCULO:

E-MAIL:

TELÉFONO:

DOMICILIO:

LOCALIDAD:

DEPARTAMENTO:

PRODUCTO:

FECHA DE COMPRA:

MARCA:

MODELO:

Nº DE FACTURA:

Nº DE SERIE:

DISTRIBUIDOR:

DESCRIPCIÓN Y ALCANCE DE LA GARANTÍA:

SELLO Y FIRMA:

Respaldo Post Venta - Atención Telefónica 021 674 774

E-mail: atencionpostventa@gelbring.com.py

CELTA S.A. - Máximo Caballero esquina Ybyturuzu - Barrio Santa María - Asunción

