

# enXuta

*Toda una vida contigo*

Manual de Instrucciones

## **ASPIRADORA INALÁMBRICA VERTICAL 2 en 1**

MOD. AENXI18150R



**GELBRING**  
IMPORTACIONES



## **PÁGINAS**

1. Atención	2
2. Ilustración (nombre de la pieza)	4
3. Parámetros técnicos	5
4. Accesorios adjuntos	5
5. Manual de usuario	6
5.1 Montaje	6
5.2 Montaje y carga de la batería	6
5.3 Utilizado como aspirador escoba	7
5.4 Uso como aspirador de mano	8
6. Limpieza y mantenimiento	9
6.1 Vaciar el polvo	9
6.2 Limpiar el sistema de depósito de polvo	9
6.3 Limpiar el cepillo eléctrico	10
6.4 Desbloquear	11
7. Reemplace el paquete de baterías	11
8. Resolución de problemas	12

## 1. ATENCIÓN

**Para ayudarlo a usar este producto de manera correcta y protegerlo de lesiones corporales innecesarias y pérdidas de propiedad, lea atentamente este manual de instrucciones antes de usarlo.**

1. Este producto es solo para uso doméstico; ¡No es para uso comercial!
2. Verifique cuidadosamente si cada pieza está en buenas condiciones al abrir la caja, no use el producto y comuníquese con el distribuidor o el servicio de inmediato si falta algo o está roto.
3. Guarde el manual de instrucciones, la tarjeta de garantía, la factura, el paquete, etc. para uso futuro, almacenamiento o reparación.
4. Asegúrese de que la potencia local (V) esté dentro del rango de potencia indicado en el cargador
5. El cargador debe colocarse sobre una superficie seca, no lo deje desatendido durante la carga
6. Sostenga el enchufe en lugar del cable para sacar el cargador del enchufe, el cable debe mantenerse alejado de las fuentes de calor, no toque el cargador con las manos mojadas.
7. Este producto no es un juguete, guárdelo lejos del alcance de los niños. Se prestará especial atención cuando los niños estén jugando
8. Nunca use este producto para aspirar líquidos, sustancias a temperatura de calor, sustancias muy finas (por ejemplo, aserrín, polvo de yeso, cemento, cenizas, polvo de carbón), sustancias afiladas (por ejemplo, vidrio, grapas) y sustancias peligrosas (por ejemplo, detergente, disolvente), sustancia química (por ejemplo, ácido), sustancia inflamable (gasolina, alcohol), etc.
9. Corte la energía antes de limpiar el producto, use siempre un paño suave seco o ligeramente húmedo, no use alcohol, benceno, etc.
10. Este producto no puede sostenerse por sí mismo, coloque el cuerpo del producto en el soporte
11. ¡No sumerja el producto en el agua, no deje ni use el producto fuera de casa!
12. Asegúrese de que todas las piezas estén ensambladas correctamente. No utilice este producto sin filtración.

13. No intente desmontar la batería, no coloque la batería sobre una superficie metálica o cerca de fuentes de calor, no ponga la batería en el fuego
14. No intente desarmar o reparar este producto/cargador usted mismo, llame a profesionales para cualquier reparación o reemplazo con piezas/unidades originales.
15. Asegúrese de que los productos ya no se puedan usar antes de desecharlos, la batería debe retirarse del producto para su posterior reciclaje seguro.
16. Este producto no puede ser utilizado por personas (incluidos niños) con capacidades físicas, sensoriales o mentales reducidas o falta de experiencia y conocimiento a menos que hayan recibido supervisión o instrucciones sobre el uso del aparato de manera segura y comprendan los peligros involucrados.
17. Este producto no es para uso profesional ni comercial, cualquier daño/consecuencia causado por un uso inadecuado o sin seguir estas instrucciones no está cubierto por la garantía.

## 2. ILUSTRACIÓN (NOMBRE DE LA PARTE)

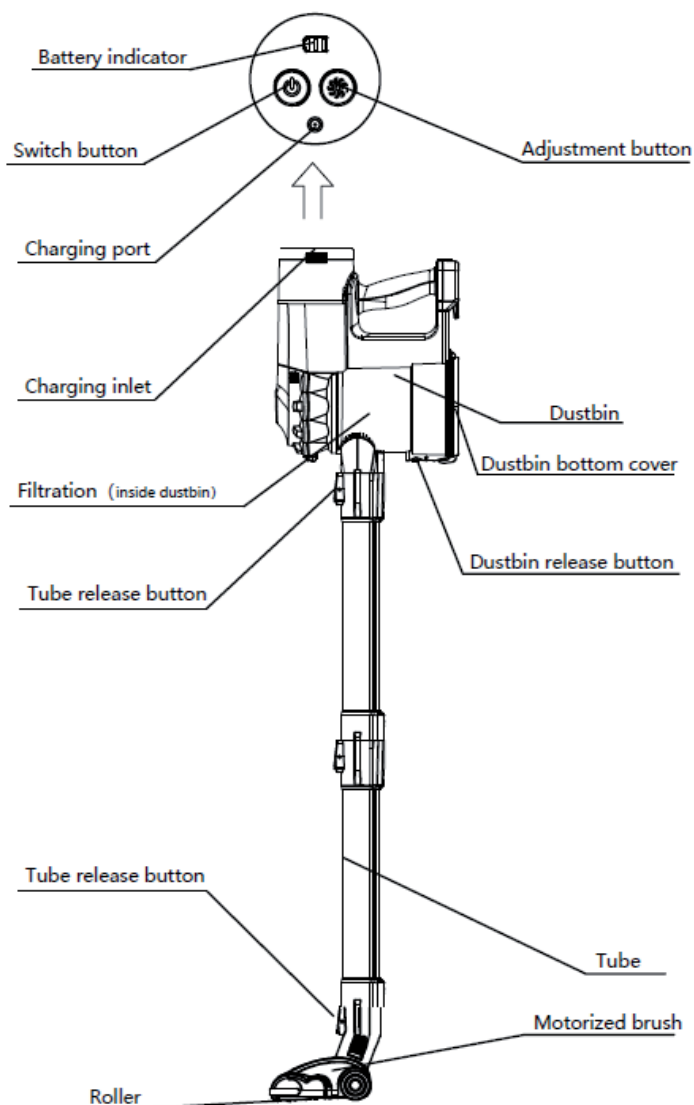

### 3. PARÁMETROS TÉCNICOS

Parámetro del limpiador

Parámetro del cargador

Nombre del modelo: AENXI18150R  
mano: 26V \_ \_ \_ 0.5A

Salida del cargador VAC inalámbrico de

N.º de modelo: AENXI18150R  
V~50/60 Hz 0,5 A

Entrada del cargador: 100-240

Voltaje nominal: 22,2 V \_ \_ \_

Voltaje del cargador: 100-240 V

Potencia nominal: 135W

Parámetros de la batería

Tiempo de trabajo: 16-30min

Batería: Li-ion 2200mAh

Tiempo de carga: 4-5H

### 4. ACCESORIOS ADJUNTOS

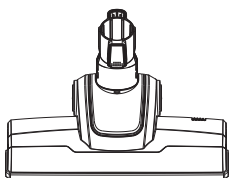

Boquilla motorizada



Tubo de conexión



Boquilla 2 en 1

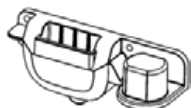

cargador t

## 5. INSTRUCCIONES DE MONTAJE

Lea atentamente "ATENCIÓN" antes del montaje:

Este producto no se sostiene solo, aplique la parte del cuerpo en el soporte que está en el tubo de conexión

### 5.1 MONTAJE DEL PRODUCTO

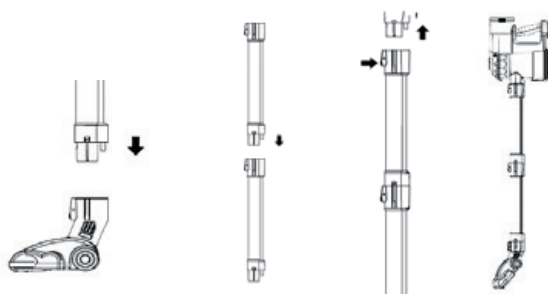

1. conecte el cepillo motorizado y el tubo de conexión hasta que el botón quede bloqueado;
2. Inserte el cuerpo en el tubo de conexión hasta que el botón esté bloqueado;
3. Cuelgue la aspiradora ensamblada y una boquilla 2 en 1 en el soporte.

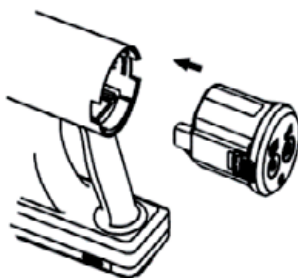

### 5.2 Carga de la aspiradora

#### MONTAJE DE LA BATERÍA:

Igual que la ilustración: tenga el paquete de baterías bloqueado en el cuerpo del limpiador

#### BATERÍA CARGANDO:

1. Asegúrese de que el producto esté apagado, enchufe el cabezal de carga del adaptador en el puerto de carga detrás de la consola (la batería se puede cargar por separado) y conecte el adaptador a una toma de corriente de 100-240 V a 50/60 Hz.

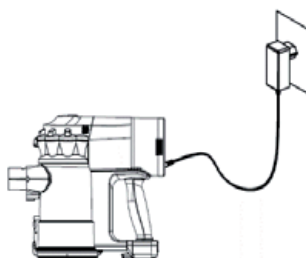

2. Al cargar la batería, los 3 indicadores de carga se encenderán a la vez y el indicador se encenderá para mostrar la carga actual. Cuando se completa la carga, las 3 luces se encienden durante 3 minutos y luego se apagan.

**ADVERTENCIA:** ¡No encienda el producto y no intente quitar la batería durante la carga!

## **ATENCIÓN**

Solo dentro de 00C--450C se puede permitir la carga, el sobrecalentamiento o el sobrefrío podrían prolongar el tiempo de carga o incluso dañar la batería.

La carga normal toma de 4 a 5 horas, cargue completamente y use el producto hasta que la batería esté completamente descargada de 1 a 3 veces cuando comience a usarlo para que la batería pueda activarse por completo.

Si este producto no se utilizará durante mucho tiempo, cargue y descargue este producto una vez cada 3 meses.

## **5.3 USO COMO ASPIRADOR DE BARRA**

Pise el cepillo motorizado e incline el producto hacia atrás, enciéndalo y muévalo hacia adelante y hacia atrás para comenzar la limpieza (puede usar 1 pieza de tubo solamente o 2 piezas de tubos conectados entre sí).

1. Pise el cepillo motorizado e incline el aparato hacia atrás;
2. Presione el botón de encendido para encender la fuente de alimentación;
3. Presione el botón de ajuste para ajustar el flujo;





4. Muévase hacia adelante y hacia atrás y comience a limpiar.

#### ATENCIÓN:

De forma predeterminada, la aspiradora está en modo normal cuando se enciende. Cambie al modo de alto rendimiento presionando el botón de ajuste una vez. Cambie al modo económico presionando el botón de ajuste dos veces. Pulse de nuevo el botón de ajuste para volver al modo normal. Apague el producto presionando nuevamente el botón de encendido.

Cuando la batería está vacía, la aspiradora se apaga sola y los tres indicadores de alimentación del paquete de baterías parpadean al mismo tiempo. Por favor, cárguelo a tiempo.

El rodillo motorizado rueda a muy alta velocidad, para evitar dañar la superficie de limpieza, no se quede limpiando en el mismo lugar por mucho tiempo. La boquilla motorizada tiene una función de protección contra sobrecalentamiento que puede cortar la alimentación de la boquilla cuando se bloquea o se produce un giro del cabello. Apague el producto, desbloquee y limpie la boquilla. No utilice el producto hasta que se enfríe.

### 5.4 USO COMO ASPIRADOR DE MANO

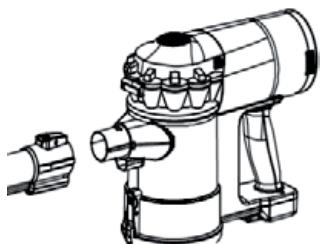

- ① Presione el botón en el tubo de conexión;
- ② Separe el cuerpo y los tubos de conexión (coloque el cepillo de tierra y el tubo de conexión correctamente);
- ③ Usando una boquilla 2 en 1: inserte la aspiradora de mano como se muestra. O use el tubo de conexión como se muestra antes de conectar la boquilla 2 en 1

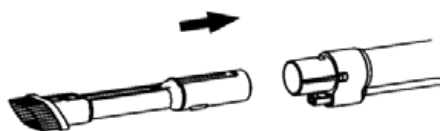

④ Presione el interruptor de encendido para encender la máquina.

## 6. LIMPIEZA Y MANTENIMIENTO

### 6.1 VACÍO DEL POLVO

#### **atención:**

Vacíe el polvo cuando alcance el nivel "MAX" en el cubo de basura

① Desconecte la alimentación y presione el botón del tubo de conexión para separar la aspiradora como se muestra.

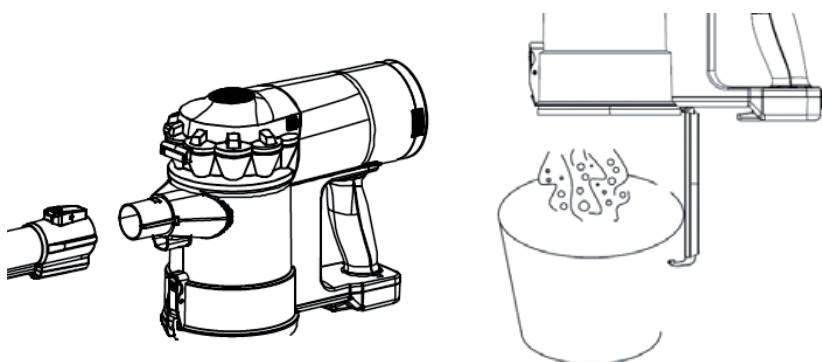

Agite suavemente para vaciar el polvo en el cubo de basura, cierre la cubierta inferior y bloquéela.

### 6.2 LIMPIEZA DEL SISTEMA DE CUBO DE BASURA

Para maximizar el rendimiento de limpieza, se sugiere limpiar el sistema de filtración cada 4 a 6 veces de uso.

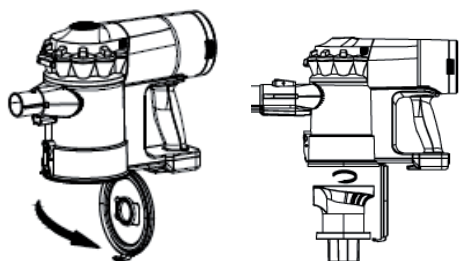

1. Apague la alimentación, presione el interruptor inferior y vacíe el polvo;
2. Sostenga la parte inferior del conjunto del filtro, gire y retire el conjunto del filtro en la dirección que se muestra;
3. Retire el filtro de algodón de la parte superior del conjunto del filtro;
4. Limpie el conjunto del filtro de algodón, el filtro y el cubo de basura y séquelos;
5. Vuelva a montar todas las piezas correctamente en orden inverso.

\*El montaje incorrecto reducirá la succión e incluso dañará el motor!\*

atención:

- ① Antes de volver a montar, asegúrese de que todas las piezas después de la limpieza estén completamente secas; de lo contrario, no lo haga con nosotros.
- ② El cubo de basura no está disponible para enjuagar con agua para evitar que entre líquido en el interior del host y se puede limpiar con un paño suave ligeramente humedecido. No lo use hasta que esté completamente seco.

**ADVERTENCIA: NO UTILICE EL PRODUCTO SIN FILTRACIÓN**

### 6.3 Limpiar el cepillo motorizado

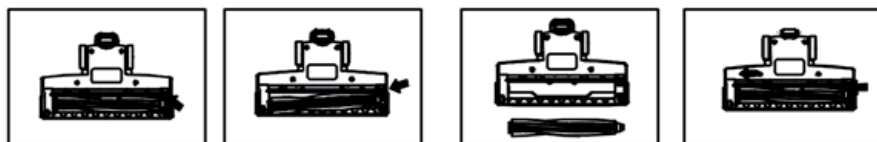

1. Apague la alimentación y suelte la boquilla motorizada.
2. Gire el botón en la parte inferior de la boquilla con una moneda a la posición "desbloquear"
3. Levante el rodillo y sáquelo.
4. A lo largo de la ranura del rodillo, corte el cabello retorcido o el bloqueo con unas tijeras o un cuchillo.
5. Vuelva a colocar el rodillo limpio y gire el botón a la posición de "bloqueo"

#### 6.4 DESBLOQUEO

① Este producto tiene función de protección. Cuando el cepillo giratorio está atascado por el bobinado, cortará automáticamente la alimentación al cepillo motorizado. Apague el producto y desbloquee el rodillo inmediatamente. (Consulte 6.3)

② Cuando el conducto de la máquina está bloqueado, el dispositivo de protección cortará toda la energía, verificará y limpiará el cepillo motorizado, el tubo de conexión o el conducto de aire principal, eliminará el bloqueo

y se enfríe durante un período de tiempo se puede utilizar de nuevo.

### 7. REEMPLAZO DE LA BATERÍA

1. Apague la alimentación.
2. Presione el botón de liberación hacia la izquierda y hacia la derecha del paquete de baterías, retire el paquete de baterías.
3. Inserte el nuevo paquete de baterías en el cuerpo hasta que el botón quede bloqueado.

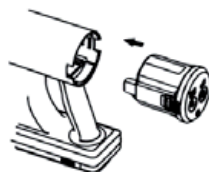
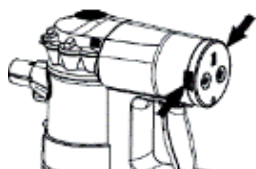

## ATENCIÓN:

Debe usar el paquete de batería y el cargador originales.

No utilice la batería para otros fines

## 6. RESOLUCIÓN DE PROBLEMAS

Hay algunos problemas simples en el proceso de uso que se pueden resolver con referencia a los siguientes métodos

<b>Problema</b>	<b>Posibles causas</b>	<b>Solución</b>
El producto no puede iniciarse	<ul style="list-style-type: none"><li>● Quedándose sin energía</li></ul>	<ul style="list-style-type: none"><li>● Refiriéndose a las instrucciones de "carga de la batería", cargue la batería</li></ul>
Sin succión o succión débil	<ul style="list-style-type: none"><li>● Uso de tiempo más corto El cubo de basura está lleno de polvo</li><li>● El filtro no está correctamente ensamblado o el polvo bloquea el filtro HEPA</li><li>● Boquilla y/o tubos bloqueados</li></ul>	<ul style="list-style-type: none"><li>● Vaciar el polvo</li><li>● Vuelva a montar el filtrado o limpie/reemplace el filtrado</li><li>● Refiriéndose a la instrucción "desbloquear", desbloquee la boquilla y/o el tubo</li></ul>
El rodillo de la boquilla no gira	<ul style="list-style-type: none"><li>● Rodillo bloqueado, funciona la función de protección</li></ul>	<ul style="list-style-type: none"><li>● Refiriéndose a la instrucción "desbloquear", desbloquee la boquilla</li></ul>
Usando el tiempo más corto	<ul style="list-style-type: none"><li>● Rodillo bloqueado, la función de protección funciona La batería no está completamente cargada</li><li>● Envejecimiento de la batería</li></ul>	<ul style="list-style-type: none"><li>● Refiriéndose a las instrucciones de "Carga de la batería", cargue la batería</li><li>● Compre el paquete de batería original del fabricante</li></ul>

**ATENCIÓN:** PARA RESOLVER OTROS PROBLEMAS O REEMPLAZO, POR FAVOR RECURRIR SIEMPRE A LOS PROFESIONALES ESPECIFICADOS, CUALQUIER REPARACIÓN NO AUTORIZADA NO ESTÁ CUBIERTA POR LA GARANTÍA

# CERTIFICADO DE GARANTÍA

**enxuta**

Gracias por preferir nuestros productos.

Para satisfacer las necesidades de nuestros clientes, en Gelbring S.A., empresa importadora y representante de las marcas **Enxuta, Queen y Xenon**, buscamos generar confiabilidad y respaldo seleccionando los mejores diseños y la mejor calidad en nuestros productos, atendiendo la relación entre calidad y precio.

Somos una empresa en constante expansión para poder ofrecerle a nuestros clientes una amplia gama de productos y lograr una mayor eficiencia en todos nuestros servicios.

En este marco, usted ha realizado una muy buena elección. Usted no sólo cuenta con la garantía legal por tres meses, sino que Gelbring S.A. le otorga una garantía hasta completar un año desde fecha de compra del producto (o planes especiales indicados en el producto).

Usted podrá hacer uso de este certificado, a través de nuestro Respaldo Post Venta. Es imprescindible que el usuario presente la boleta de compra ante el servicio para la validación del año de vigencia de la garantía, bajo las siguientes condiciones generales:

En el caso de que por deficiencias de fabricación o falla de materiales, partes, piezas y componentes, que impidan el uso normal de funcionamiento del producto, el Respaldo Post Venta cubrirá gratuitamente la reparación en sus talleres, incluyendo mano de obra y repuestos, durante el período de un año a partir de la fecha de compra del producto.

El producto que usted adquirió, ha sido diseñado para uso doméstico familiar, por lo tanto la gratuidad del servicio no será aplicable en el caso de que el producto se destine para uso comercial, industrial y otros de similar naturaleza.

Queda sin efecto esta garantía:

- Cuando la falla o el desperfecto sea ocasionado por descargas eléctricas, sobrecarga de tensiones de UTE, instalaciones eléctricas y/o sanitarias defectuosas.
- Un hecho imputable al consumidor y/o terceros.
- Accidentes ocurridos con posterioridad a la entrega.
- Instalación incorrecta.
- Maltrato, desconocimiento y corriente o uso inadecuado del producto, instalación, alteraciones, reparaciones o manipuleo realizado por personal no autorizado.
- Defectos causados por el transporte.
- Todos los accesorios de plástico, metal, lámparas o similares, filtros y mangueras de conexión al agua o a la red sanitaria.

Esta garantía no cubre y son de cargo del usuario, los gastos generados por: locomoción o viáticos del personal técnico, fletes y/o transporte de los productos, los cuales deben ser abonados al momento de recibir el servicio, dicho monto de visita técnica y flete si fuera necesario, le será indicado en el momento de solicitar el servicio; si el producto es llevado directo a nuestro taller no hay costo alguno.

Para el caso fuere necesaria la sustitución del artículo adquirido, descrito en la factura, y la Empresa careciere de stock o se hubiese discontinuado la fabricación o importación, el mismo podrá sustituirse por uno de calidad igual o superior dentro de las marcas importadas o representadas por Gelbring S.A.

NOMBRE DEL PROPIETARIO DEL ARTÍCULO:

E-MAIL:

TELÉFONO:

DOMICILIO:

LOCALIDAD:

DEPARTAMENTO:

PRODUCTO:

FECHA DE COMPRA:

MARCA:

MODELO:

N° DE FACTURA:

N° DE SERIE:

DISTRIBUIDOR:

DESCRIPCIÓN Y ALCANCE DE LA GARANTÍA:

SELLO Y FIRMA:

Respaldo Post Venta - Atención Telefónica 2525 6000 Int. 3- de 9:30 a 18 hs  
E-mail: [atencionpostventa@gelbring.com.uy](mailto:atencionpostventa@gelbring.com.uy)

GELBRING S. A. Cno. Perseverano 5959. Montevideo, Uruguay. [www.gelbring.com.uy](http://www.gelbring.com.uy)



# CERTIFICADO DE GARANTÍA



Gracias por preferir nuestros productos.

Para satisfacer las necesidades de nuestros clientes, en Celta S.A., empresa importadora y representante de la marca Enxuta, buscamos generar confiabilidad y respaldo seleccionando los mejores diseños y la mejor calidad en nuestros productos, atendiendo la relación entre calidad y precio.

Somos una empresa en constante expansión para poder ofrecerle a nuestros clientes una amplia gama de productos y lograr una mayor eficiencia en todos nuestros servicios.

Términos y condiciones de la garantía (Art. 11 de la Ley 1334/1998)

El presente certificado de garantía es válido únicamente en la República del Paraguay.

Para que tenga validez, asegúrese de que los siguientes datos se encuentren completos por la casa vendedora y preséntelo conjuntamente con su factura de compra.

Asimismo declaro haber sido informado, también en forma previa a esta compra, acerca del lapso del tiempo durante el cual Enxuta se compromete a regular suministro de componentes, repuestos y servicio técnico que será de un año.

Usted podrá hacer uso de este certificado, a través de nuestro Respaldo Post Venta. Es imprescindible que el usuario presente la boleta de compra ante el servicio para la validación del año de vigencia de la garantía, bajo las siguientes condiciones generales:

En el caso de que por deficiencias de fabricación o falla de materiales, partes, piezas y componentes, que impidan el uso normal de funcionamiento del producto, el Respaldo Post Venta cubrirá la reparación en sus talleres, incluyendo mano de obra y repuestos, durante el período de un año a partir de la fecha de compra del producto.

El producto que usted adquirió, ha sido diseñado para uso doméstico familiar, por lo tanto la gratuidad del servicio no será aplicable en el caso de que el producto se destine para uso comercial, industrial y otros de similar naturaleza.

Queda sin efecto esta garantía:

- Cuando la falla o el desperfecto sea ocasionado por descargas eléctricas, sobrecarga de tensiones de la red eléctrica, instalaciones eléctricas y/o sanitarias defectuosas.
- Un hecho imputable al consumidor y/o terceros.
- Accidentes ocurridos con posterioridad a la entrega.
- Instalación incorrecta.
- Maltrato, desconocimiento y corriente o uso inadecuado del producto, instalación, alteraciones, reparaciones o manipuleo realizado por personal no autorizado.
- Defectos causados por el transporte.
- Todos los accesorios de plástico, metal o similares, lamparitas, filtros y mangueras de conexión al agua o a la red sanitaria.

Esta garantía no cubre y son de cargo del usuario, los gastos generados por: locomoción o viáticos del personal técnico, fletes y/o transporte de los productos, los cuales deben ser abonados al momento de recibir el servicio, dicho monto de visita técnica y flete si fuere necesario, le será indicado en el momento de solicitar el servicio; si el producto es llevado directo a nuestro taller no hay costo alguno

**CONSTANCIA DE INFORMACIÓN SOBRE EL PRODUCTO (Art. 8 de la ley 1334/1998).**

Por medio de la presente declaro que he recibido información veraz, eficaz y suficiente sobre las características de este producto, sus calidades, composición, garantía y plazo de validez, dirección del local de reclamo y los riesgos que presenta para mi seguridad, todo ello de conformidad a los artículos 8 y 11 de la ley 1334/1998).

NOMBRE DEL PROPIETARIO DEL ARTÍCULO:

E-MAIL:

TELÉFONO:

DOMICILIO:

LOCALIDAD:

DEPARTAMENTO:

PRODUCTO:

FECHA DE COMPRA:

MARCA:

MODELO:

Nº DE FACTURA:

Nº DE SERIE:

DISTRIBUIDOR:

DESCRIPCIÓN Y ALCANCE DE LA GARANTÍA:

SELLO Y FIRMA:

Respaldo Post Venta - Atención Telefónica 021 674 774

E-mail: [atencionpostventa@gelbring.com.py](mailto:atencionpostventa@gelbring.com.py)

CELTA S.A. - Máximo Caballero esquina Ybyturu - Barrio Santa María - Asunción



