

enXuta
Toda una vida contigo

Barra de Sonido Bluetooth 400W

Mod. BSENX2940



MANUAL DE INSTRUCCIONES

GELBRING
IMPORTACIONES



Contendio

1. Contenido	2
2. Precauciones de seguridad	3
3. Introducción del producto	4
3.1 Características del producto	4
3.2 Dimensiones y peso	4
3.3 contenidos del paquete	4
4. Diagrama de conexión	5
5. Panel de Control	6
6. Configuración subwoofer inalámbrico a la barra de sonido	7
7. Control Remoto	8
7.1 Listo para uso con control remoto	8
8. Operación del Producto	9
8.1 Conexión del cable de alimentación de red	9
8.2 Cambio de modos de entrada	9
8.3 Utilizar mp3/wma a USB	10
8.4 Conexión de un dispositivo Bluetooth	10
8.5 AUX / Coaxial / Optical / HDMI-ARC conexión de entrada	11
9. Solución de problemas	12

Precauciones de seguridad

Posicionamiento

Aunque la máquina no produce mucho calor, asegúrese de dejar al menos un espacio de 5 cm alrededor de la máquina para su ventilación.

No coloque la máquina en:

- En un lugar inestable,
- En un lugar caluroso o soleado.
- En un lugar húmedo o polvoriento..

Precaución

No opere la máquina en condiciones de lluvia o humedad para evitar fugas eléctricas o accidentes impredecibles.

Trueno

Si la máquina no funciona con mal tiempo o con tormentas, desenchufe el cable de alimentación, espere un minuto y luego vuelva a insertarlo.

Limpieza y mantenimiento

Utilice un paño suave o un bastoncillo de algodón humedecido en un limpiador neutro diluido para limpiar suavemente la cubierta de la máquina. No use paños abrasivos, limpiadores fuertes o soluciones químicas volátiles.

Pequeños objetos / líquidos

Si algún objeto pequeño o líquido cae dentro de la máquina o si la máquina emite humo o se comporta de otra manera anormal, desconecte la máquina inmediatamente y envíela a un centro de servicio autorizado para su reparación.

Reubicación

Retire el disco antes de reubicar la máquina para garantizar la seguridad del disco y la máquina.

Reenvasado

Utilice los materiales de embalaje originales para volver a embalar la máquina a fin de minimizar la vibración durante el transporte.

Introducción del producto



Características del producto

- AUX / COAXIAL / OPTICAL / HDMI-ARC
- 2.0CH 20W*2
- 4 digital LED Pantalla
- Passive bass radiator design
- Fully remote control

Dimensiones y peso

- Main Unit: 880*63*86mm (W*H*D)

Contenidos del paquete

Antes de la instalación, compruebe el contenido del paquete.
El paquete debe contener los siguientes elementos:

- | | |
|-------------------------------|-------|
| 1. Anfitrión | x1 pc |
| 2. Manual de usuario | x1 pc |
| 3. Mando a distancia | x1 pc |
| 4. Tornillos para colgar | x2 pc |
| 5. AUX cable (3.5mm to 3.5mm) | x1 pc |

Diagrama de conexión

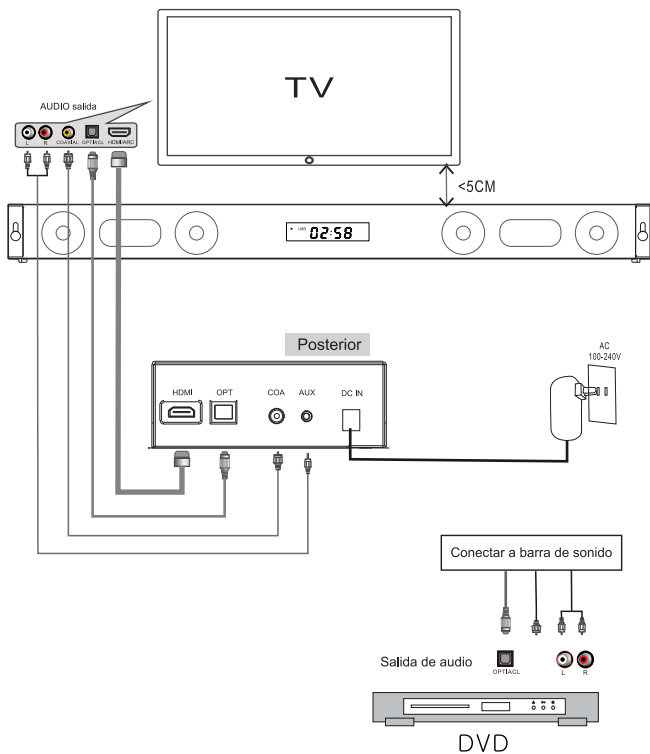



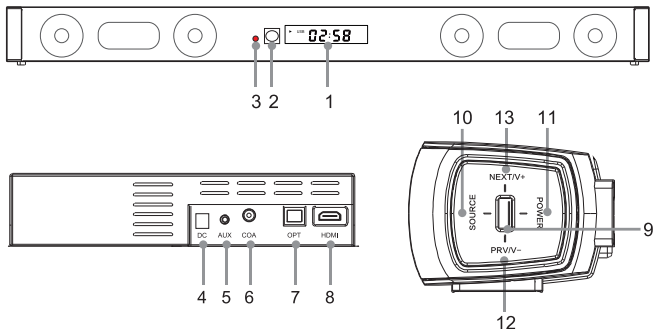

Note:

This product HDMI/AUX/COA/OPT port only supports external audio input, please connect the external audio playback devices, such as DVD/TV/MP3 player.

Panel de Control



1. Ventana de pantalla LED: muestra información sobre el modo o el tiempo de reproducción.
2. Ventana de recepción: Ventana de recepción de control remoto.
3. Indicador de espera; cuando el host está en espera, luz roja.
4. Entrada de CC: conecte el enchufe de CC del adaptador. Conecte el adaptador a la CA principal después de insertar el enchufe de CC en su barra de sonido.
5. AUX in : Conexión de DVD / TV / PC y otro dispositivo de salida de audio doméstico..
6. Coaxial : Conexión de DVD / TV Admite dispositivo de salida de audio coaxial.
7. Optical : Conecte el dispositivo de salida de audio óptico compatible con DVD / TV.
8. HDMI in : Conecte el televisor compatible con HDMI-ARC.
9. USB Sockets : Para conectar dispositivos USB, admite archivos multimedia.
10.  : Presione para seleccionar el modo de reproducción.
11.  : Cambiar al modo de espera.
12.  : Mantenga presionado para disminuir el volumen; presione brevemente para ir al programa de música anterior
13.  : Mantenga pulsado para aumentar el volumen; presione brevemente para el siguiente programa de música.

Control Remoto

1. Cambiar al modo encender / apagar
2. Presione para aumentar el nivel de volumen
3. Saltar a la pista anterior
4. Presione para reproducir y pausar la función
5. Botón de rebobinado rápido
6. Presione para el modo Bluetooth
7. Presione para cambiar el modo de reproducción
8. Presione para cambiar el modo EQ
9. Presione para silenciar
10. Siguiente pista
11. Presione para disminuir el nivel de volumen
12. Botón de avance rápido
13. Presione para cambiar la entrada USB
14. Presione para desvincular un dispositivo Bluetooth conectado

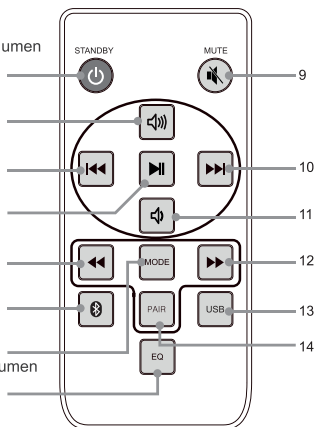

Listo para uso con control remoto

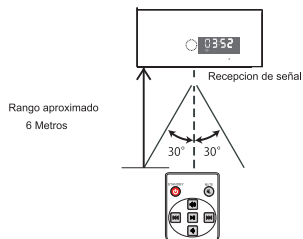
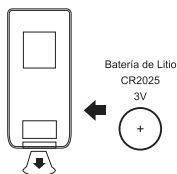

NOTA :

Antes del primer uso, extraiga la pieza de aislamiento, el control remoto está listo para su uso normal.

Operación del producto

Conexión del cable de alimentación de red

1. Inserte el enchufe con forma en la toma de corriente en la parte posterior de la unidad.
2. El interruptor de alimentación del equipo a la posición "ON" para activar el equipo de acuerdo con la fuente de alimentación.
3. Presione el botón Encender en la unidad principal o en el control remoto para Activar del modo de espera.

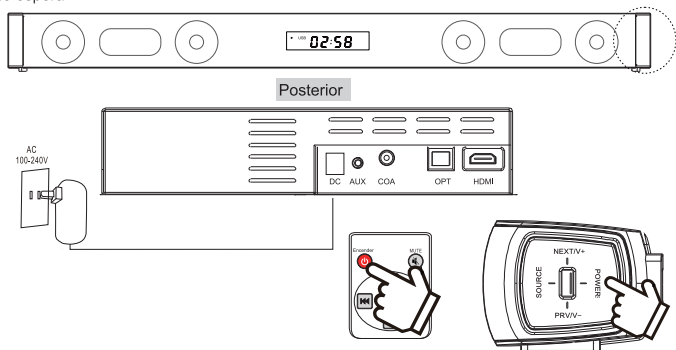

Cambio de modos de entrada

Siga las instrucciones a continuación para cambiar entre BT / AUX / USB / COA / OPT / HDMI modo.

1. Presione el botón MODE en la unidad principal o el control remoto repetidamente para alternar entre Bluetooth , USB , AUX , OPT , COA y HDMI modos de entrada.
2. Alternativamente, presione el botón BT en el control remoto para acceder directamente a Bluetooth y el botón USB para cambiar entre las entradas USB.

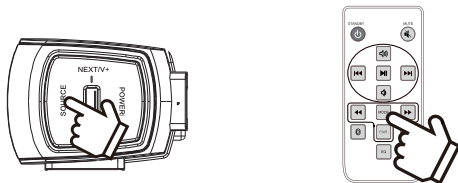

Operación del producto

Utilizar mp3/wma a USB

Siga los pasos a continuación para conectar una unidad flash USB y reproducir archivos MP3 / wma.

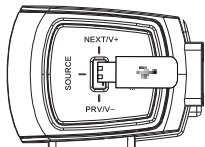

- No retire el dispositivo USB durante la reproducción.
- Se pueden reconocer un máximo de 999 pistas y 99 carpetas.
- Solo formatos FAT 16, 32, hasta 64 GB de tamaño.

1. Inserte una unidad flash USB compatible en la ranura de entrada de la toma de entrada USB en la parte superior de la unidad.

2. El dispositivo se detectará automáticamente y la primera pista de la carpeta 01 o la raíz de la tarjeta USB comenzará a reproducirse automáticamente.

3. Para pausar la reproducción, presione el **▶||** de la unidad principal o del mando a distancia durante reproducción. Para reanudar la reproducción, presione una vez más.

4. Para saltar a la pista anterior o siguiente, utilice el **▶▶ / ◀◀** botones.

Conexión de un dispositivo Bluetooth

Al utilizar la conexión Bluetooth, puede escuchar el audio de forma inalámbrica desde un dispositivo de audio Bluetooth (por ejemplo, un reproductor MP3) a 10 metros de la unidad Party Speaker..

1. Cuando esté en modo Bluetooth, verá indicado por el parpadeo de BT y la unidad buscará dispositivos previamente emparejados o estará disponible para nuevas conexiones.

2. Habilite Bluetooth en su dispositivo de audio (por ejemplo, un teléfono inteligente) y busque conexiones Bluetooth disponibles. seleccione "SB21SW" de la lista.

3. Una vez emparejado, se escucha un sonido audible a través de los altavoces.

4. Ahora puede comenzar la reproducción desde el dispositivo de audio y la salida se reproducirá a través de la barra de Sonido

5. Cuando utiliza un teléfono móvil como fuente de audio y recibe una llamada telefónica, la reproducción de audio se detiene mientras recibe la llamada, cuando cuelga el audio se restaura.

6. Para desemparejar (desconectar) un dispositivo Bluetooth, presione el botón PAIR en el control remoto. el altavoz de la fiesta ahora volverá al modo de búsqueda y estará disponible para nuevas conexiones.

Operación del producto

AUX / Coaxial / Optical / HDMI-ARC Conexión de entrada

Siga los pasos a continuación para conectar una fuente de audio externa (como un teléfono inteligente) para la reproducción a través del altavoz de la fiesta.

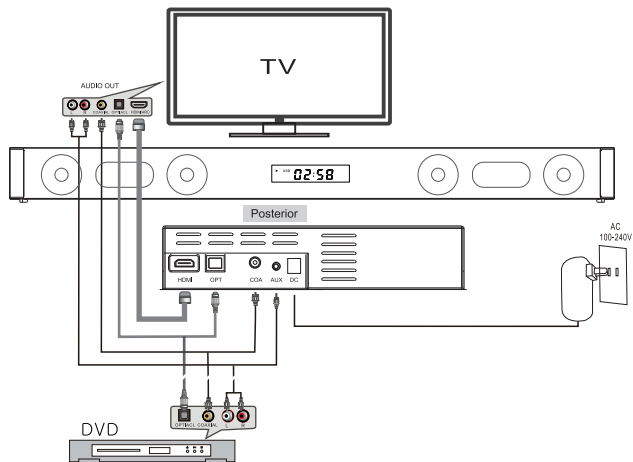

1. Conecte un extremo del cable de audio de 3,5 mm a la toma de entrada AUX en la parte trasera de la unidad. Conecte el otro extremo a un auricular o toma de salida de línea en el dispositivo de audio.
2. Presionando el botón MODE en la unidad principal o el control remoto repetidamente hasta que vea AUX / COA / OPT / HDMI en la pantalla.
3. Presione Reproducir en el dispositivo de audio.
4. Ajuste el volumen al nivel deseado.

- Necesitará un cable de audio de 3,5 mm o un cable de 3,5 mm a RCA (no incluido) para conectar un dispositivo. el modo óptico necesita el cable óptico correspondiente.
- Conecte el puerto HDMI cuando lo use, necesita un equipo de audio de salida HDMI externo compatible con la función ARC.
- Para la conexión a dispositivos de audio externos, si la distorsión de reproducción es grave, coloque el equipo o gírelo al equipo de audio externo apropiado.

Solución de problemas

Cuando su máquina no funcione correctamente, consulte la siguiente guía común de solución de problemas para solucionar problemas, si la falla no se ha eliminado, póngase en contacto con el departamento de servicio posventa más cercano a usted.

*La fuente de alimentación de CA no está conectada a la

Solución de problemas

Problema	Razón(s)	Solucion(s)
No Enciende	*La fuente de alimentación de CA no está conectada a la alimentación. *POWER no está encendido.	Conecte la alimentación de CA al equipo Encienda la alimentación.
No Sonido	El volumen es demasiado bajo. El volumen de entrada AUX / BT / COA / OPT / HDMI es demasiado bajo.	El volumen es demasiado bajo. El volumen de entrada AUX / BT / COA / OPT / HDMI es demasiado bajo.
El sonido está distorsionado El sonido se distorsiona desde el modo de entrada externa.	* El volumen es demasiado alto. * El volumen de la entrada externa es demasiado alto.	Reducir el volumen. Reducir el volumen de salida del modo de entrada externa
El control Remoto no está trabajando.	La batería está descargada.	Reemplace la batería del control remoto.
La unidad se apaga después de 20 minutos de inactividad.	Modo de espera automático en operación.	Esta unidad está diseñada para ingresar al modo STANDBY automáticamente después de 20 minutos de inactividad. presione el botón STANDBY para activar la unidad.

CERTIFICADO DE GARANTÍA

enxuta

Gracias por preferir nuestros productos.

Para satisfacer las necesidades de nuestros clientes, en Gelbring S.A., empresa importadora y representante de las marcas **Enxuta, Queen y Xenon**, buscamos generar confiabilidad y respaldo seleccionando los mejores diseños y la mejor calidad en nuestros productos, atendiendo la relación entre calidad y precio.

Somos una empresa en constante expansión para poder ofrecerle a nuestros clientes una amplia gama de productos y lograr una mayor eficiencia en todos nuestros servicios.

En este marco, usted ha realizado una muy buena elección. Usted no sólo cuenta con la garantía legal por tres meses, sino que Gelbring S.A. le otorga una garantía hasta completar un año desde fecha de compra del producto (o planes especiales indicados en el producto).

Usted podrá hacer uso de este certificado, a través de nuestro Respaldo Post Venta. Es imprescindible que el usuario presente la boleta de compra ante el servicio para la validación del año de vigencia de la garantía, bajo las siguientes condiciones generales:

En el caso de que por deficiencias de fabricación o falla de materiales, partes, piezas y componentes, que impidan el uso normal de funcionamiento del producto, el Respaldo Post Venta cubrirá gratuitamente la reparación en sus talleres, incluyendo mano de obra y repuestos, durante el período de un año a partir de la fecha de compra del producto.

El producto que usted adquirió, ha sido diseñado para uso doméstico familiar, por lo tanto la gratuidad del servicio no será aplicable en el caso de que el producto se destine para uso comercial, industrial y otros de similar naturaleza.

Queda sin efecto esta garantía:

- Cuando la falla o el desperfecto sea ocasionado por descargas eléctricas, sobrecarga de tensiones de UTE, instalaciones eléctricas y/o sanitarias defectuosas.
- Un hecho imputable al consumidor y/o terceros.
- Accidentes ocurridos con posterioridad a la entrega.
- Instalación incorrecta.
- Maltrato, desconocimiento y corriente o uso inadecuado del producto, instalación, alteraciones, reparaciones o manipuleo realizado por personal no autorizado.
- Defectos causados por el transporte.
- Todos los accesorios de plástico, metal, lámparas o similares, filtros y mangueras de conexión al agua o a la red sanitaria.

Esta garantía no cubre y son de cargo del usuario, los gastos generados por: locomoción o viáticos del personal técnico, fletes y/o transporte de los productos, los cuales deben ser abonados al momento de recibir el servicio, dicho monto de visita técnica y flete si fuera necesario, le será indicado en el momento de solicitar el servicio; si el producto es llevado directo a nuestro taller no hay costo alguno.

Para el caso fuere necesaria la sustitución del artículo adquirido, descrito en la factura, y la Empresa careciere de stock o se hubiese discontinuado la fabricación o importación, el mismo podrá sustituirse por uno de calidad igual o superior dentro de las marcas importadas o representadas por Gelbring S.A.

NOMBRE DEL PROPIETARIO DEL ARTÍCULO:

E-MAIL:

TELÉFONO:

DOMICILIO:

LOCALIDAD:

DEPARTAMENTO:

PRODUCTO:

FECHA DE COMPRA:

MARCA:

MODELO:

Nº DE FACTURA:

Nº DE SERIE:

DISTRIBUIDOR:

DESCRIPCIÓN Y ALCANCE DE LA GARANTÍA:

SELLO Y FIRMA:

Respaldo Post Venta - Atención Telefónica 2525 6000 Int. 3- de 9:30 a 18 hs
E-mail: atencionpostventa@gelbring.com.uy

GELBRING S. A. Cno. Perseverano 5959. Montevideo, Uruguay. www.gelbring.com.uy

GELBRING
IMPORTACIONES



CERTIFICADO DE GARANTÍA



Gracias por preferir nuestros productos.

Para satisfacer las necesidades de nuestros clientes, en Celta S.A., empresa importadora y representante de la marca Enxuta, buscamos generar confiabilidad y respaldo seleccionando los mejores diseños y la mejor calidad en nuestros productos, atendiendo la relación entre calidad y precio.

Somos una empresa en constante expansión para poder ofrecerle a nuestros clientes una amplia gama de productos y lograr una mayor eficiencia en todos nuestros servicios.

Términos y condiciones de la garantía (Art. 11 de la Ley 1334/1998)

El presente certificado de garantía es válido únicamente en la República del Paraguay.

Para que tenga validez, asegúrese de que los siguientes datos se encuentren completos por la casa vendedora y preséntelo conjuntamente con su factura de compra.

Asimismo declaro haber sido informado, también en forma previa a esta compra, acerca del lapso del tiempo durante el cual Enxuta se compromete a regular suministro de componentes, repuestos y servicio técnico que será de un año.

Usted podrá hacer uso de este certificado, a través de nuestro Respaldo Post Venta. Es imprescindible que el usuario presente la boleta de compra ante el servicio para la validación del año de vigencia de la garantía, bajo las siguientes condiciones generales:

En el caso de que por deficiencias de fabricación o falla de materiales, partes, piezas y componentes, que impidan el uso normal de funcionamiento del producto, el Respaldo Post Venta cubrirá la reparación en sus talleres, incluyendo mano de obra y repuestos, durante el período de un año a partir de la fecha de compra del producto.

El producto que usted adquirió, ha sido diseñado para uso doméstico familiar, por lo tanto la gratuidad del servicio no será aplicable en el caso de que el producto se destine para uso comercial, industrial y otros de similar naturaleza.

Queda sin efecto esta garantía:

- Cuando la falla o el desperfecto sea ocasionado por descargas eléctricas, sobrecarga de tensiones de la red eléctrica, instalaciones eléctricas y/o sanitarias defectuosas.
- Un hecho imputable al consumidor y/o terceros.
- Accidentes ocurridos con posterioridad a la entrega.
- Instalación incorrecta.
- Maltrato, desconocimiento y corriente o uso inadecuado del producto, instalación, alteraciones, reparaciones o manipuleo realizado por personal no autorizado.
- Defectos causados por el transporte.
- Todos los accesorios de plástico, metal o similares, lamparitas, filtros y mangueras de conexión al agua o a la red sanitaria.

Esta garantía no cubre y son de cargo del usuario, los gastos generados por: locomoción o viáticos del personal técnico, fletes y/o transporte de los productos, los cuales deben ser abonados al momento de recibir el servicio, dicho monto de visita técnica y flete si fuera necesario, le será indicado en el momento de solicitar el servicio; si el producto es llevado directo a nuestro taller no hay costo alguno.

CONSTANCIA DE INFORMACIÓN SOBRE EL PRODUCTO (Art. 8 de la ley 1334/1998).

Por medio de la presente declaro que he recibido información veraz, eficaz y suficiente sobre las características de este producto, sus calidades, composición, garantía y plazo de validez, dirección del local de reclamo y los riesgos que presenta para mi seguridad, todo ello de conformidad a los artículos 8 y 11 de la ley 1334/1998).

NOMBRE DEL PROPIETARIO DEL ARTÍCULO:

E-MAIL:

TÉLEFONO:

DOMICILIO:

LOCALIDAD:

DEPARTAMENTO:

PRODUCTO:

FECHA DE COMPRA:

MARCA:

MODELO:

N° DE FACTURA:

N° DE SERIE:

DISTRIBUIDOR:

DESCRIPCIÓN Y ALCANCE DE LA GARANTÍA:

SELLO Y FIRMA:

Respaldo Post Venta - Atención Telefónica 021 674 774

E-mail: atencionpostventa@gelbring.com.py

CELTA S.A. - Máximo Caballero esquina Ybyturuзу - Barrio Santa María - Asunción

