

**enXuta**  
*Toda una vida contigo*

# **Barra de Sonido con Subwoofer Bluetooth 1.600W**

Mod. BSENX29160



**MANUAL DE INSTRUCCIONES**

GELBRING  
IMPORTACIONES



# Contenido

1. Contenidos	2
2. Precauciones de seguridad	3
3. Introducción del producto	4
3.1 Características del producto	4
3.2 Dimensiones y peso	4
3.3 Contenido del paquete	4
4. Diagrama de conexión	5
5. Panel de control	6
6. Mando a distancia	7
7. Operación del producto	8
7.1 Conexión del cable de alimentación de red	8
7.2 Cambio de modos de entrada	8
7.3 Reproducción de mp3/wma desde un USB	9
7.4 Conexión de un dispositivo Bluetooth	9
7.5 AUX / Óptico / Coaxial	10
8. Solución de problemas.....	11

## **Posicionamiento**

Aunque la máquina no produce mucho calor, asegúrese de dejar al menos un espacio de 5 cm alrededor de la máquina para que se ventile.

No ubique la máquina en

- un lugar inestable,
- en un lugar cálido o soleado
- en un lugar húmedo o polvoriento.

## **Precaución**

No opere la máquina en condiciones de lluvia o humedad para evitar fugas eléctricas o accidentes impredecibles.

Trueno

Si la máquina no funciona con mal tiempo o tormentas, desconecte el enchufe, espere un minuto y luego vuelva a insertar el enchufe.

## **Limpieza y mantenimiento**

Use un paño suave o un bastoncillo de algodón humedecido en un limpiador neutro diluido para limpiar suavemente la cubierta de la máquina. No utilice paños abrasivos, limpiadores fuertes o soluciones químicas volátiles.

## **Objetos pequeños/líquidos**

Si cae algún objeto pequeño o líquido dentro de la máquina o si la máquina emite humo o se comporta de manera anormal, desconéctela inmediatamente y envíela a un centro de servicio autorizado para su reparación.

## **Reubicación**

Retire el disco antes de cambiar la ubicación de la máquina para garantizar la seguridad del disco y de la máquina.

Reenvasado

Utilice los materiales de embalaje originales para volver a embalar la máquina a fin de minimizar las vibraciones durante el transporte.

## Introducción al producto



### Características del producto

- Bluetooth / AUX / USB / HDMI ARC / COAXIAL / OPTI
- Sistema amplificador digital Hi-Fi de 2.1 canales
- 2.1CH 160W
- Pantalla LED
- Totalmente controlado a distancia

### Dimensión y peso

- Unidad principal: 897\*68\*100 mm (W\*H\*D)
- Subwoofer: 180\*330\*315mm (W\*H\*D)

### **Contenidos del paquete**

Antes de la instalación, compruebe el contenido del paquete.

El paquete debe contener los siguientes artículos:

1. Anfitrión x1 pc
2. Subwoofer x1 pc
3. Manual de usuario x1 pc
4. Mando a distancia x1 ud.
5. Tornillos colgantes x2 pc
6. Cable AUX (3,5 mm a 3,5 mm) x1 ud.

## Diagrama de conexión

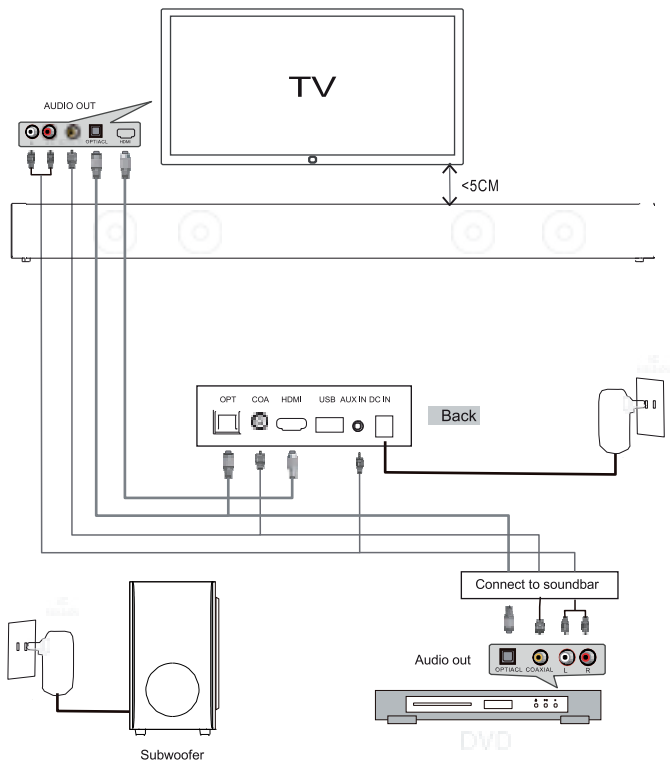

### Nota:

El puerto HDMI/AUX/COA/OPT/USB de este producto solo admite entrada de audio externa, conecte los dispositivos de reproducción de audio externos, como un reproductor de DVD/TV/MP3.

# Panel de Control

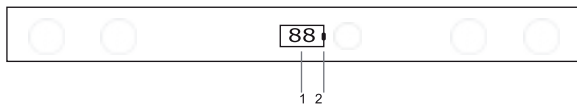

Top panel

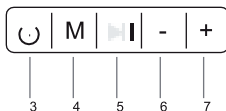

Rear panel

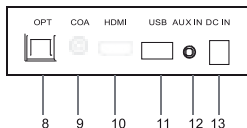

1. Ventana de visualización LED: muestra el tiempo de reproducción o la información del modo.
2. Ventana de recepción: ventana de recepción del control remoto.
3. Presione para encender o modo de espera.
4. M Presione para seleccionar Bluetooth, HDMI, óptico, coaxial, aux y USB cíclicos.
5. Presione para reproducir música, presione nuevamente para pausar la música.
6. - : Mantenga presionado para disminuir el volumen; pulsación corta para el programa de música anterior.
7. + : Mantenga presionado para aumentar el volumen; pulsación corta para el siguiente programa de música.
8. Óptico: conecte el dispositivo de salida de audio óptico compatible con DVD/TV.
9. Coaxial: conecte el dispositivo de salida de audio coaxial compatible con DVD/TV.
10. HDMI: conecta el televisor compatible con HDMI-ARC.
11. USB: para conectar dispositivos de disco USB compatibles con archivos multimedia.
12. Entrada AUX: conecta el DVD/TV/PC y otro dispositivo de salida de audio doméstico.
13. DC IN: Conexión al adaptador de CA.

## Subwoofer inalámbrico a barra de sonido

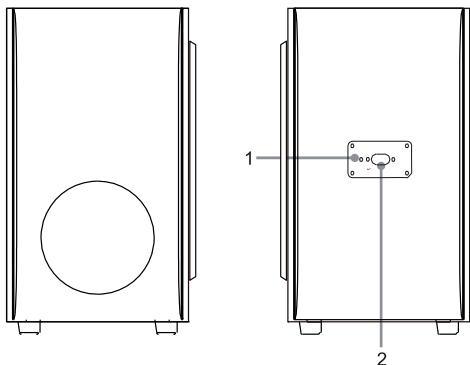















1. Indicador LED: la luz roja cuando se enciende y espera a que se empareje con la barra de sonido. La luz azul después de emparejarse con la barra de sonido.
2. Entrada de CA: Conéctelo a la red eléctrica de CA.

Emparejar con barra de sonido 1. Encienda la unidad de barra de sonido.  
2. Conecte la red de CA al subwoofer inalámbrico. El indicador LED se vuelve rojo, lo que significa esperar a que se empareje con la barra de sonido.  
3. Mantenga presionado el botón "FUENTE" del panel lateral superior durante 2 segundos, la barra de sonido se conectará con el subwoofer inalámbrico automáticamente después de 10 segundos. El indicador LED se volverá azul después de conectarse.



# Control remoto

1.  Cambiar al modo de espera
2.  Presione para aumentar el nivel de volumen
3.  Saltar a la pista anterior
4.  Presione para reproducir y pausar la función
5.  Botón de rebobinado rápido
6.  Presione para el modo bluetooth
7.  Presione para cambiar el modo de reproducción
8.  Presione para cambiar el modo EQ
9.  Presione para silenciar la reproducción de audio
10.  Saltar a la siguiente pista
11.  Presione para disminuir el nivel de volumen
12.  Botón de avance rápido
13.  Presione para cambiar la entrada USB
14.  Presione para desvincular un dispositivo bluetooth conectado

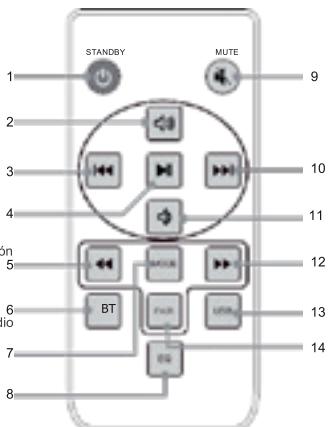

## Listo para usar el control remoto

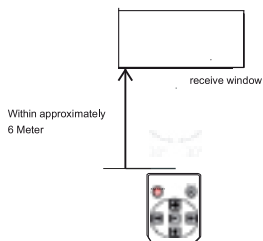
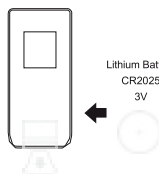

### NOTA :

Antes del primer uso, extraiga la pieza de aislamiento, el control remoto está listo para su uso normal.



# Operación del producto

## Conexión del cable de alimentación de red

1. Inserte el adaptador a la alimentación principal y el enchufe de CC a "DC in" en el panel posterior de la unidad.
2. Presione el botón STANDBY en la unidad principal o en el control remoto para salir del modo de espera.

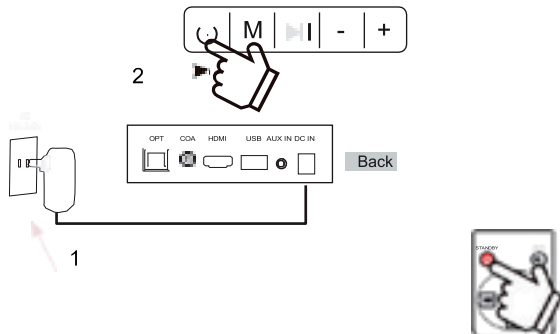

## Cambio de modos de entrada

Siga las instrucciones a continuación para cambiar entre los modos BT / HDMI / AUX /USB / OPT / Coaxial.

1. Presione el botón MODO en la unidad principal o en el control remoto repetidamente para alternar entre los modos de entrada Bluetooth, USB, AUX, OPT, Coaxial.
2. Alternativamente, presione el botón BT en el control remoto para acceder directamente a Bluetooth y el botón USB para cambiar entre las entradas USB.

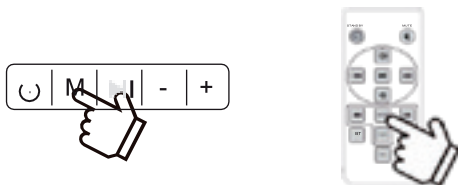

# Operación del producto

## Reproducción de mp3/wma desde un USB

Siga los pasos a continuación para conectar una unidad flash USB y reproducir archivos Mp3/wma.

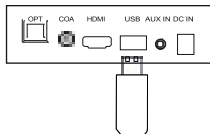

No extraiga el dispositivo USB durante la reproducción..

- Se pueden reconocer un máximo de 999 pistas y 99 carpetas
- Solo formatos FAT 16, 32, hasta 64 GB de tamaño..

1. Inserte una unidad flash USB compatible en la ranura de entrada del enchufe de entrada USB en la parte superior de la unidad.
2. El dispositivo se detectará automáticamente y la primera pista en la carpeta 01 o la raíz de la tarjeta USB comenzará a reproducirse automáticamente. Para

pausar la reproducción, presione el botón en la unidad principal o en el control remoto durante reproducción. Para reanudar la reproducción, presione una vez más.

3. Para saltar a la pista anterior o siguiente, utilice los botones.

### Conexión de un dispositivo Bluetooth

Al usar la conexión Bluetooth, puede escuchar el audio de forma inalámbrica desde un dispositivo de audio Bluetooth (por ejemplo, un reproductor de MP3) dentro de los 10 metros de la unidad Party Speaker.

1. Cuando esté en el modo Bluetooth, verá que BT parpadea y la unidad busca dispositivos emparejados anteriormente o está disponible para nuevas conexiones.
2. Habilite Bluetooth en su dispositivo de audio (por ejemplo, un teléfono inteligente) y busque conexiones Bluetooth disponibles. seleccione el "DMCLY-SB40A" de la lista.
3. Una vez emparejados, se escuchará un sonido audible a través de los altavoces.
4. Ahora puede comenzar la reproducción desde el dispositivo de audio y la salida se reproducirá a través de la barra Party Sound.
5. Cuando usa un teléfono móvil como fuente de audio y recibe una llamada telefónica, la reproducción de audio se detiene mientras recibe la llamada, cuando cuelga el audio se restaura.
6. Para desemparejar (desconectar) un dispositivo bluetooth, presione el botón PAIR en el control remoto. el altavoz de la fiesta ahora volverá al modo de búsqueda y estará disponible para nuevas conexiones.

# Operación del producto

## HDMI / AUX / Óptico / Coaxial

Siga los pasos a continuación para conectar una fuente de audio externa (como un teléfono inteligente) para reproducir a través del altavoz de fiesta.

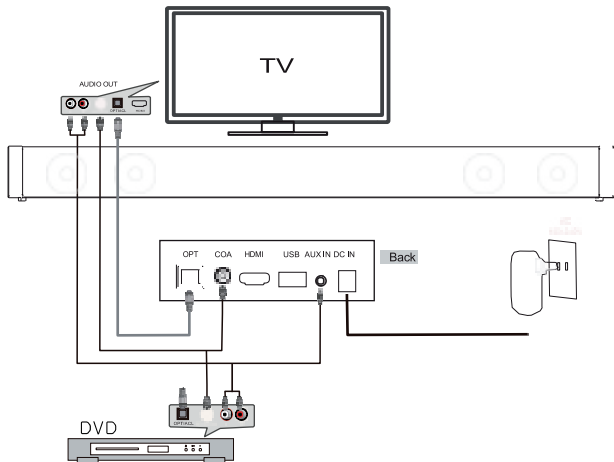

1. Conecte un extremo del cable de audio de 3,5 mm a la toma de entrada AUX en la parte trasera de la unidad. Conecte el otro extremo a un auricular o toma de salida de línea en el dispositivo de audio.

2. Presione el botón MODE en la unidad principal o en el control remoto repetidamente hasta que vea HDMI / AUX / OPT / Coaxial en la pantalla.

3. Presione Reproducir en el dispositivo de audio.

4. Ajuste el volumen a su nivel deseado.

\* Necesitará un cable de audio de 3,5 mm o un cable de 3,5 mm a RCA (no incluido) para conectar un dispositivo. el modo óptico necesita el cable óptico correspondiente.

\* Para la conexión a dispositivos de audio externos, si la distorsión de la reproducción es grave, coloque el host o bájelo en el equipo de audio externo adecuado.

# Trouble Shooting

Cuando su máquina no funcione correctamente, consulte la siguiente guía de solución de problemas comunes para solucionar problemas, si la falla no se ha eliminado. Póngase en contacto con el departamento de servicio posventa más cercano a usted.

## Trouble shooting

Problema	Razones	Soluciones
Ninguna energía	* La fuente de alimentación de CA no está conectado a la alimentación,	Conecte la alimentación de CA al host.
Sin sonido	* El volumen es demasiado bajo. * AUX/BT/COA/OPT/HDMI el volumen de entrada es demasiado bajo.	Aumenta el volumen. Aumente el volumen del equipo de audio externo.
El sonido está distorsionado El sonido está distorsionado en el modo de entrada externa.	* El volumen es demasiado alto. * El volumen de entrada externo es demasiado alto.	Reduzca el volumen. Reduzca el volumen de salida del modo de entrada externa.
El control remoto no funciona.	* La batería está descargada	Reemplace la batería del control remoto.
La unidad se apaga después de 20 minutos de inactividad.	Modo de espera automático en funcionamiento.	Esta unidad está diseñada para entrar en modo STANDBY automáticamente después de 20 minutos de inactividad. presione el botón EN ESPERA para despertar la unidad.
subwoofer sin sonido	* El subwoofer no está conectado al puerto de salida "Woofers" del host * El cable del subwoofer está roto	Conecte el subwoofer al host. Solicite una reparación posventa o reemplace el subwoofer.

# CERTIFICADO DE GARANTÍA

**enxuta**

Gracias por preferir nuestros productos.

Para satisfacer las necesidades de nuestros clientes, en Gelbring S.A., empresa importadora y representante de las marcas **Enxuta**, **Queen** y **Xenon**, buscamos generar confiabilidad y respaldo seleccionando los mejores diseños y la mejor calidad en nuestros productos, atendiendo la relación entre calidad y precio.

Somos una empresa en constante expansión para poder ofrecerle a nuestros clientes una amplia gama de productos y lograr una mayor eficiencia en todos nuestros servicios.

En este marco, usted ha realizado una muy buena elección. Usted no sólo cuenta con la garantía legal por tres meses, sino que Gelbring S.A. le otorga una garantía hasta completar un año desde fecha de compra del producto (o planes especiales indicados en el producto).

Usted podrá hacer uso de este certificado, a través de nuestro Respaldo Post Venta. Es imprescindible que el usuario presente la boleta de compra ante el servicio para la validación del año de vigencia de la garantía, bajo las siguientes condiciones generales:

En el caso de que por deficiencias de fabricación o falla de materiales, partes, piezas y componentes, que impidan el uso normal de funcionamiento del producto, el Respaldo Post Venta cubrirá gratuitamente la reparación en sus talleres, incluyendo mano de obra y repuestos, durante el periodo de un año a partir de la fecha de compra del producto.

El producto que usted adquirió, ha sido diseñado para uso doméstico familiar, por lo tanto la gratuidad del servicio no será aplicable en el caso de que el producto se destine para uso comercial, industrial y otros de similar naturaleza.

Queda sin efecto esta garantía:

- Cuando la falla o el desperfecto sea ocasionado por descargas eléctricas, sobrecarga de tensiones de UTE, instalaciones eléctricas y/o sanitarias defectuosas.
- Un hecho imputable al consumidor y/o terceros.
- Accidentes ocurridos con posterioridad a la entrega.
- Instalación incorrecta.
- Maltrato, desconocimiento y corriente o uso inadecuado del producto, instalación, alteraciones, reparaciones o manipuleo realizado por personal no autorizado.
- Defectos causados por el transporte.
- Todos los accesorios de plástico, metal, lámparas o similares, filtros y mangueras de conexión al agua o a la red sanitaria.

Esta garantía no cubre y son de cargo del usuario, los gastos generados por: locomoción o viáticos del personal técnico, fletes y/o transporte de los productos, los cuales deben ser abonados al momento de recibir el servicio, dicho monto de visita técnica y flete si fuera necesario, le será indicado en el momento de solicitar el servicio; si el producto es llevado directo a nuestro taller no hay costo alguno.

Para el caso fuere necesaria la sustitución del artículo adquirido, descrito en la factura, y la Empresa careciere de stock o se hubiese discontinuado la fabricación o importación, el mismo podrá sustituirse por uno de calidad igual o superior dentro de las marcas importadas o representadas por Gelbring S.A.

NOMBRE DEL PROPIETARIO DEL ARTÍCULO:

E-MAIL:

TELÉFONO:

DOMICILIO:

LOCALIDAD:

DEPARTAMENTO:

PRODUCTO:

FECHA DE COMPRA:

MARCA:

MODELO:

Nº DE FACTURA:

Nº DE SERIE:

DISTRIBUIDOR:

DESCRIPCIÓN Y ALCANCE DE LA GARANTÍA:

SELLO Y FIRMA:

Respaldo Post Venta - Atención Telefónica 2525 6000 Int. 3- de 9:30 a 18 hs  
E-mail: [atencionpostventa@gelbring.com.uy](mailto:atencionpostventa@gelbring.com.uy)

GELBRING S. A. Cno. Perseverano 5959. Montevideo, Uruguay. [www.gelbring.com.uy](http://www.gelbring.com.uy)

**GELBRING**  
IMPORTACIONES



# CERTIFICADO DE GARANTÍA



Gracias por preferir nuestros productos.

Para satisfacer las necesidades de nuestros clientes, en Celta S.A., empresa importadora y representante de la marca Enxuta, buscamos generar confiabilidad y respaldo seleccionando los mejores diseños y la mejor calidad en nuestros productos, atendiendo la relación entre calidad y precio.

Somos una empresa en constante expansión para poder ofrecerle a nuestros clientes una amplia gama de productos y lograr una mayor eficiencia en todos nuestros servicios.

Términos y condiciones de la garantía (Art. 11 de la Ley 1334/1998)

El presente certificado de garantía es válido únicamente en la República del Paraguay.

Para que tenga validez, asegúrese de que los siguientes datos se encuentren completos por la casa vendedora y preséntelo conjuntamente con su factura de compra.

Asimismo declaro haber sido informado, también en forma previa a esta compra, acerca del lapso del tiempo durante el cual Enxuta se compromete a regular suministro de componentes, repuestos y servicio técnico que será de un año.

Usted podrá hacer uso de este certificado, a través de nuestro Respaldo Post Venta. Es imprescindible que el usuario presente la boleta de compra ante el servicio para la validación del año de vigencia de la garantía, bajo las siguientes condiciones generales:

En el caso de que por deficiencias de fabricación o falla de materiales, partes, piezas y componentes, que impidan el uso normal de funcionamiento del producto, el Respaldo Post Venta cubrirá la reparación en sus talleres, incluyendo mano de obra y repuestos, durante el periodo de un año a partir de la fecha de compra del producto.

El producto que usted adquirió, ha sido diseñado para uso doméstico familiar, por lo tanto la gratuidad del servicio no será aplicable en el caso de que el producto se destine para uso comercial, industrial y otros de similar naturaleza.

Queda sin efecto esta garantía:

Cuando la falla o el desperfecto sea ocasionado por descargas eléctricas, sobrecarga de tensiones de la red eléctrica, instalaciones eléctricas y/o sanitarias defectuosas.

- Un hecho imputable al consumidor y/o terceros.
- Accidentes ocurridos con posterioridad a la entrega.
- Instalación incorrecta.
- Maltrato, desconocimiento y corriente o uso inadecuado del producto, instalación, alteraciones, reparaciones o manipuleo realizado por personal no autorizado.
- Defectos causados por el transporte.
- Todos los accesorios de plástico, metal o similares, lamparitas, filtros y mangueras de conexión al agua o a la red sanitaria.

Esta garantía no cubre y son de cargo del usuario, los gastos generados por: locomoción o viáticos del personal técnico, fletes y/o transporte de los productos, los cuales deben ser abonados al momento de recibir el servicio, dicho monto de visita técnica y flete si fuera necesario, le será indicado en el momento de solicitar el servicio; si el producto es llevado directo a nuestro taller no hay costo alguno

**CONSTANCIA DE INFORMACIÓN SOBRE EL PRODUCTO (Art. 8 de la ley 1334/1998).**

Por medio de la presente declaro que he recibido información veraz, eficaz y suficiente sobre las características de este producto, sus calidades, composición, garantía y plazo de validez, dirección del local de reclamo y los riesgos que presenta para mi seguridad, todo ello de conformidad a los artículos 8 y 11 de la ley 1334/1998).

NOMBRE DEL PROPIETARIO DEL ARTÍCULO:

E-MAIL:

TELÉFONO:

DOMICILIO:

LOCALIDAD:

DEPARTAMENTO:

PRODUCTO:

FECHA DE COMPRA:

MARCA:

MODELO:

N° DE FACTURA:

N° DE SERIE:

DISTRIBUIDOR:

DESCRIPCIÓN Y ALCANCE DE LA GARANTÍA:

SELLO Y FIRMA:

Respaldo Post Venta - Atención Telefónica 021 674 774

E-mail: [atencionpostventa@gelbring.com.py](mailto:atencionpostventa@gelbring.com.py)

CELTA S.A. - Máximo Caballero esquina Ybyturuzu - Barrio Santa María - Asunción

