

# enxuta

*Toda una vida contigo*

## **Altavoz Parlante Portátil Bluetooth, 200 Watts**

Mod. APENX2920



**MANUAL DE INSTRUCCIONES**

GELBRING  
IMPORTACIONES



## Especificaciones técnicas:

- Bluetooth versión 5.1
- Distancia de transmisión: 10 metros
- Potencia de salida: 10 W \* 2
- Tiempo de reproducción: 4 - 6 horas
- Efecto de frecuencia: 100Hz~20KHz
- Efecto de frecuencia: 66mm 4Ω 10W\*2
- Potencia de entrada: 5V === 2A
- Consumo máximo de corriente: 2A
- Tipo de batería: batería de iones de litio 18650 3,7 V 3000 mAh
- Interfaz de entrada de señal de audio: conector de auriculares estándar de  $\Phi 3,5$  mm (estéreo)

## Características:

1. Conexión bluetooth
2. Función de memoria, reanudación de breakponit
3. Admite modo de reproducción de disco U/tarjeta Tf/AUX
4. Batería de iones de litio incorporada
5. Admite decodificación de formato de música MP3
6. Usando altavoces de alta fidelidad, el sonido es más natural y delicado
7. Resistencia al agua IPX5
8. Función TWS
9. Función de radio

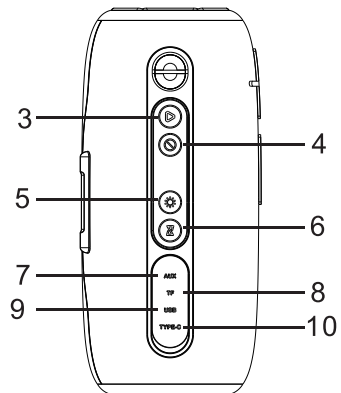
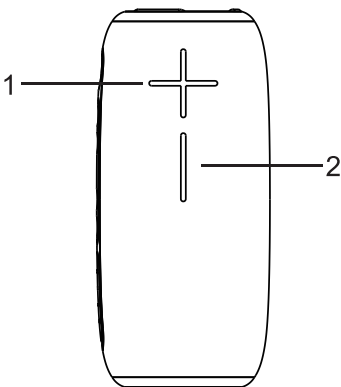

## Funcionamiento de los botones

### 1. +

Un solo clic: subir volumen; Pulsación larga: siguiente canción

### 2. -

Un solo clic: bajar volumen; Pulsación larga: canción anterior.

### 3. Pausa/Reproducir

Haga clic en: Reproducir/Pausar.

Pulsación larga: Salir/Volver a conectar a la conexión Bluetooth.

Haga doble clic en modo Bluetooth para devolver la llamada; un solo clic: responder/colgar.

En caso de llamada entrante, mantenga pulsado durante 2 segundos para rechazar la llamada.

En modo radio, un solo clic: silenciar, presionar prolongadamente: buscar estación FM.

### 4. Poder

Mantenga presionado el interruptor durante aproximadamente 3 segundos/hora para encender/apagar.

### 5. Luz

Un solo clic: cambiar el modo de luz.

Pulsación larga: enciende/apaga la luz.

### 6. TWS

Un solo clic: conectar/desconectar la función TWS.

Pulsación larga. Seleccionar modo.

### 7. Auxiliar

Toma de auriculares estándar de  $\Phi 3,5$  mm.

### 8. TF

Al insertar una tarjeta TF, el valor predeterminado es el modo de reproducción de tarjeta TF.

### 9. USB

Al insertar un dispositivo USB, el valor predeterminado es el modo de reproducción USB.

### 10. Conector tipo C

1. La interfaz del cable de carga, cuando se conecta al cable de carga tipo C, el valor predeterminado es cargar el dispositivo.

2. Cuando use la función de radio, inserte el cable de carga como una antena de radio. La función de radio se puede usar normalmente.

# Instrucciones de uso

## 1. Emparejamiento Bluetooth

- 1.1. Antes de usar el emparejamiento de Bluetooth, primero encienda la alimentación de audio, ya es el modelo de Bluetooth predeterminado.
- 1.2. Encienda el dispositivo Bluetooth, busque APENX2920, conecte y empareje, conecte después del éxito, comienza a reproducir la experiencia musical.

## 2. Adecuado para varios accesorios de teléfonos móviles Tecnología Bluetooth, adaptador Bluetooth, reproductor Bluetooth.

## 3. Mensaje de voz

- 3.1. Hay un mensaje de voz al encender/apagar;
- 3.2. Cuando el volumen se aumente al volumen máximo, habrá un mensaje de voz. y el volumen mínimo no tendrá un mensaje de voz.
- 3.3 Apague después de detectar 3,4 V de aviso de baja potencia 3 veces;

## 4. Cambio de modo

- 4.1. Entrará en el modo Bluetooth de forma predeterminada cuando se encienda. Secuencia de cambio de modo: modo Bluetooth, USB, TF, FM y AUX
- 4.2. Modo: Prioridad post-inserción.

## 5. Indicador de reproducción

Estado de búsqueda de Bluetooth: la luz blanca parpadea rápidamente, alrededor de 0,5 segundos/hora;

Estado de emparejamiento de Bluetooth: cuando la luz está siempre encendida.

Estado de pavimentación: la luz blanca parpadea lentamente alrededor de 1 segundo/vez:

## 6. Indicador de carga

La carga son 4 luces de funcionamiento que parpadean de abajo hacia arriba. La batería es del 25%, la primera siempre está encendida. y el 2.3.4. está parpadeando

Cuando la batería está al 50 %, la 1.<sup>a</sup> y la 2.<sup>a</sup> celda siempre están encendidas y la 3.4.<sup>a</sup> celda parpadea.

La batería está al 75%, el 1<sup>o</sup>-2<sup>o</sup>-3<sup>o</sup> siempre está encendido y los 4 parpadean.

Batería al 100%, el primer 1-2-3-4 siempre está encendido.

## 7. Volumen

Encienda el volumen del altavoz predeterminado al 70%.

## 8. Carga y uso

Esta máquina tiene un circuito de protección de sobrecarga incorporado, que se puede conectar a una computadora o cargador durante mucho tiempo, aproximadamente cuatro horas de carga completa.

El tiempo de reproducción de cada batería variará dependiendo del volumen utilizado bastante diferente.

## 9. Si no funciona, se apagará automáticamente después de 15 minutos.

## Solución de problemas

**1. Apagado automático:** cuando la energía de la batería es baja, la protección de la batería se encenderá automáticamente, cárguela durante 4 horas antes de usarla.

**2. No se puede reproducir música:** el reproductor no puede reconocer la ruta de almacenamiento del archivo de música. Guarde el archivo de música en el directorio raíz del dispositivo extraíble.

**3. No hay sonido cuando está conectado a la computadora:** la interfaz de la computadora está conectada incorrectamente, seleccione el puerto de salida de audio correcto.

**4. No hay respuesta a las teclas o la función está desordenada:** vuelva a intentarlo después de apagar.

**5. Cuando la máquina es anormal,** use la barra redonda para presionar el interruptor de reinicio en el puerto de reinicio detrás del puerto de carga para reiniciar.

# CERTIFICADO DE GARANTÍA

**enxuta**

Gracias por preferir nuestros productos.

Para satisfacer las necesidades de nuestros clientes, en Gelbring S.A., empresa importadora y representante de las marcas **Enxuta**, **Queen** y **Xenon**, buscamos generar confiabilidad y respaldo seleccionando los mejores diseños y la mejor calidad en nuestros productos, atendiendo la relación entre calidad y precio.

Somos una empresa en constante expansión para poder ofrecerle a nuestros clientes una amplia gama de productos y lograr una mayor eficiencia en todos nuestros servicios.

En este marco, usted ha realizado una muy buena elección. Usted no sólo cuenta con la garantía legal por tres meses, sino que Gelbring S.A. le otorga una garantía hasta completar un año desde fecha de compra del producto (o planes especiales indicados en el producto).

Usted podrá hacer uso de este certificado, a través de nuestro Respaldo Post Venta. Es imprescindible que el usuario presente la boleta de compra ante el servicio para la validación del año de vigencia de la garantía, bajo las siguientes condiciones generales:

En el caso de que por deficiencias de fabricación o falla de materiales, partes, piezas y componentes, que impidan el uso normal de funcionamiento del producto, el Respaldo Post Venta cubrirá gratuitamente la reparación en sus talleres, incluyendo mano de obra y repuestos, durante el período de un año a partir de la fecha de compra del producto.

El producto que usted adquirió, ha sido diseñado para uso doméstico familiar, por lo tanto la gratuidad del servicio no será aplicable en el caso de que el producto se destine para uso comercial, industrial y otros de similar naturaleza.

Queda sin efecto esta garantía:

- Cuando la falla o el desperfecto sea ocasionado por descargas eléctricas, sobrecarga de tensiones de UTE, instalaciones eléctricas y/o sanitarias defectuosas.
- Un hecho imputable al consumidor y/o terceros.
- Accidentes ocurridos con posterioridad a la entrega.
- Instalación y uso incorrecto. - en el caso de los parlantes cuando el usuario no cumpla con el correcto uso de acuerdo a las especificidades detalladas en el packing respecto a las condiciones de Resistencia al Agua, (IPX7, o IPX6), según el modelo. Además, no son aptos en ningún caso para resistir la arena
- Maltrato, desconocimiento y corriente o uso inadecuado del producto, instalación, alteraciones, reparaciones o manipuleo realizado por personal no autorizado.
- Defectos causados por el transporte.
- Todos los accesorios de plástico, metal, lámparas o similares, filtros y mangueras de conexión al agua o a la red sanitaria. Esta garantía no cubre y son de cargo del usuario, los gastos generados por: locomoción o viáticos del personal técnico, fletes y/o transporte de los productos, los cuales deben ser abonados al momento de recibir el servicio, dicho monto de visita técnica y flete si fuera necesario, le será indicado en el momento de solicitar el servicio; si el producto es llevado directo a nuestro taller no hay costo alguno.

Para el caso fuere necesaria la sustitución del artículo adquirido, descrito en la factura, y la Empresa careciere de stock o se hubiese discontinuado la fabricación o importación, el mismo podrá sustituirse por uno de calidad igual o superior dentro de las marcas importadas o representadas por Gelbring S.A.

NOMBRE DEL PROPIETARIO DEL ARTÍCULO:

E-MAIL:

TELÉFONO:

DOMICILIO:

LOCALIDAD:

DEPARTAMENTO:

PRODUCTO:

FECHA DE COMPRA:

MARCA:

MODELO:

Nº DE FACTURA:

Nº DE SERIE:

DISTRIBUIDOR:

DESCRIPCIÓN Y ALCANCE DE LA GARANTÍA:

SELLO Y FIRMA:

Respaldo Post Venta - Atención Telefónica 2525 6000 Int. 3- de 9:30 a 18 hs  
E-mail: [atencionpostventa@gelbring.com.uy](mailto:atencionpostventa@gelbring.com.uy)

GELBRING S. A. Cno. Perseverano 5959, Montevideo, Uruguay. [www.gelbring.com.uy](http://www.gelbring.com.uy)

**GELBRING**  
IMPORTACIONES



# CERTIFICADO DE GARANTÍA

**enxuta**

Gracias por preferir nuestros productos.

Para satisfacer las necesidades de nuestros clientes, en Celta S.A., empresa importadora y representante de la marca **Enxuta**, buscamos generar confiabilidad y respaldo seleccionando los mejores diseños y la mejor calidad en nuestros productos, atendiendo la relación entre calidad y precio.

Somos una empresa en constante expansión para poder ofrecerle a nuestros clientes una amplia gama de productos y lograr una mayor eficiencia en todos nuestros servicios.

Términos y condiciones de la garantía (Art. 11 de la Ley 1334/1998) El presente certificado de garantía es válido únicamente en la República del Paraguay.

Para que tenga validez, asegúrese de que los siguientes datos se encuentren completos por la casa vendedora y preséntelo conjuntamente con su factura de compra. Asimismo declaro haber sido informado, también en forma previa a esta compra, acerca del lapso del tiempo durante el cual Enxuta se compromete a regular suministro de componentes, repuestos y servicio técnico que será de un año.

Usted podrá hacer uso de este certificado, a través de nuestro Respaldo Post Venta. Es imprescindible que el usuario presente la boleta de compra ante el servicio para la validación del año de vigencia de la garantía, bajo las siguientes condiciones generales:

En el caso de que por deficiencias de fabricación o falla de materiales, partes, piezas y componentes, que impidan el uso normal de funcionamiento del producto, el Respaldo Post Venta cubrirá la reparación en sus talleres, incluyendo mano de obra y repuestos, durante el periodo de un año a partir de la fecha de compra del producto.

El producto que usted adquirió, ha sido diseñado para uso doméstico familiar, por lo tanto la gratuidad del servicio no será aplicable en el caso de que el producto se destine para uso comercial, industrial y otros de similar naturaleza.

Queda sin efecto esta garantía:

- Cuando la falla o el desperfecto sea ocasionado por descargas eléctricas, sobrecarga de tensiones de la red eléctrica, instalaciones eléctricas y/o sanitarias defectuosas.
- Un hecho imputable al consumidor y/o terceros.
- Accidentes ocurridos con posterioridad a la entrega.
- Instalación incorrecta.
- Maltrato, desconocimiento y corriente o uso inadecuado del producto, instalación, alteraciones, reparaciones o manipuleo realizado por personal no autorizado.
- Defectos causados por el transporte.
- Todos los accesorios de plástico, metal o similares, lamparitas, filtros y mangueras de conexión al agua o a la red sanitaria.

Esta garantía no cubre y son de cargo del usuario, los gastos generados por: locomoción o viáticos del personal técnico, fletes y/o transporte de los productos, los cuales deben ser abonados al momento de recibir el servicio, dicho monto de visita técnica y flete si fuera necesario, le será indicado en el momento de solicitar el servicio; si el producto es llevado directo a nuestro taller no hay costo alguno

CONSTANCIA DE INFORMACIÓN SOBRE EL PRODUCTO (Art. 8 de la Ley 1334/1998). Por medio de la presente declaro que he recibido información veraz, eficaz y suficiente sobre las características de este producto, sus calidades, composición, garantía y plazo de validez, dirección del local de reclamo y los riesgos que presenta para mi seguridad, todo ello de conformidad a los artículos 8 y 11 de la Ley 1334/1998).

NOMBRE DEL PROPIETARIO DEL ARTÍCULO:

E-MAIL:

TELÉFONO:

DOMICILIO:

LOCALIDAD:

DEPARTAMENTO:

PRODUCTO:

FECHA DE COMPRA:

MARCA:

MODELO:

Nº DE FACTURA:

Nº DE SERIE:

DISTRIBUIDOR:

DESCRIPCIÓN Y ALCANCE DE LA GARANTÍA:

SELLO Y FIRMA:

Respaldo Post Venta - Atención Telefónica 2525 6000 Int. 3- de 9:30 a 18 hs  
E-mail: [atencionpostventa@gelbring.com.uy](mailto:atencionpostventa@gelbring.com.uy)

GELBRING S. A. Cno. Perseverano 5959. Montevideo, Uruguay. [www.gelbring.com.uy](http://www.gelbring.com.uy)

**GELBRING**  
IMPORTACIONES 

