

enXuta

Toda una vida contigo

HORNO ELÉCTRICO

MOD. HENX042N

MANUAL DE INSTRUCCIONES



Por favor, lea atentamente este manual antes de instalar y utilizar, y consérvelo para consultarlo en el futuro.

GELBRING 
IMPORTACIONES

SALVAGUARDIAS IMPORTANTES

Cuando se utilizan electrodomésticos, siempre se deben seguir las precauciones básicas de seguridad, incluidas las siguientes:

1. Lea todas las instrucciones, las etiquetas y advertencias de los productos antes de usar el horno tostador.
2. No toques las superficies calientes. La temperatura de la puerta o de la superficie exterior puede ser alta cuando el horno tostador está funcionando. Utilice siempre guantes de horno cuando manipule materiales calientes y deje que las piezas metálicas se enfríen antes de limpiarlas. Deje que las unidades se enfríen bien antes de ponerlas o quitarlas. Utilice siempre el mango cuando mueva la unidad.
3. Cuando la unidad no se utiliza y antes de limpiarla, desenchufa el horno tostador de la toma de pared.
4. Para protegerse contra el riesgo de descarga eléctrica, no sumerja la unidad en agua u otro líquido.
5. No opere ningún aparato con un cable o enchufe dañado o después de que el aparato funcione mal o se haya dañado de ninguna manera. Devuelva el electrodoméstico a la instalación de servicio autorizada más cercana para su examen, reparación o ajuste.
6. El uso de un accesorio no recomendado por el fabricante puede causar lesiones a las personas o daños en el aparato.
7. No almacene nada que vaya más allá de la recomendación del fabricante cuando no utilice este horno tostador.
8. No lo use al aire libre o con fines comerciales, no utilice este horno tostador para otros fines previstos.
9. No dejes que el cable cuelgue sobre el borde de la mesa o el mostrador.
10. No coloque el electrodoméstico cerca del gas caliente o del quemador electrónico u otro horno tostador, ya que esto causará fuego.
11. Puede producirse un incendio si el horno tostador está cubierto o toca material

- inflamable, incluidas cortinas, cortinas, paredes y similares cuando está en funcionamiento. No guarde ningún artículo encima del electrodoméstico durante el funcionamiento.
12. No coloque ningún material inflamable como papel, cartón, plástico u otras cosas que puedan incendiarse en el horno de la degustación.
 13. No cubra el horno tostador con papel de aluminio metálico; esto causará un sobrecalentamiento del horno tostador.
 14. Los alimentos de gran tamaño no se deben poner en el aparato, ya que causarán fuego o choque electrónico en el horno tostador.
 15. Es necesario tener extrema precaución al eliminar la grasa caliente al asar.
 16. No limpie con una almohadilla de suministro de metal. Las piezas romperán la almohadilla y tocarán la parte eléctrica que implica un riesgo de descarga eléctrica.
 17. Para apagar este dispositivo, todos los controles vuelven a la posición "OFF".
 18. El electrodoméstico puede ser utilizado por niños de 8 años o más y personas con capacidades físicas, sensoriales o mentales reducidas o falta de experiencia y conocimiento si se les ha dado supervisión o instrucción sobre el uso del electrodoméstico de una manera segura y entienden los peligros involucrados. Los niños no deben jugar con el aparato. La limpieza y el mantenimiento del usuario no serán realizados por los niños a menos que sean mayores de 8 años y estén supervisados.
 19. Mantenga el electrodoméstico y su cable fuera del alcance de los niños menores de 8 años.
 20. El electrodoméstico no está destinado a funcionar mediante un temporizador externo o un sistema de control remoto separado.
 21. Este electrodoméstico está destinado a ser utilizado en aplicaciones domésticas y similares como:
 - áreas de cocina del personal en tiendas, oficinas y otros entornos de trabajo;
 - casas de campo;
 - por clientes en hoteles, moteles y otros entornos residenciales;
 - entornos de tipo bed and breakfast.
 22. Guarda estas instrucciones.

CONOCE TU TOSTADOR

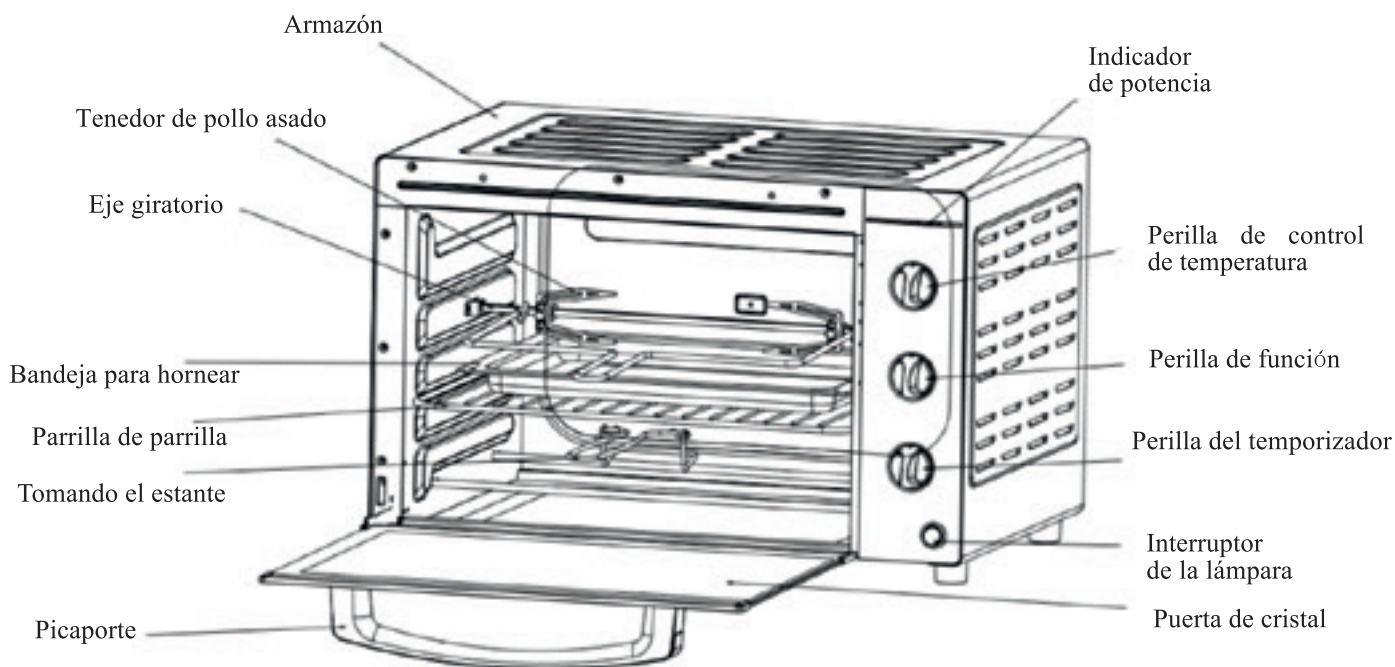

PARA EL PRIMER USO

Retira los materiales de embalaje y las pegatinas. Retira los accesorios desmontables del horno. Lavar con agua espumosa, enjuagar y secar con un paño o una toalla de papel. Reemplaza todos los accesorios desmontables en el horno. Selecciona una ubicación para la unidad. No coloque la unidad debajo de los armarios o demasiado cerca de la pared para permitir que el calor fluya sin dañar el espacio del mostrador. Conecte la unidad a la toma de corriente.

NOTA:

1. La operación de puesta en marcha inicial puede resultar en un mínimo de olor y humo (unos 15 minutos). Esto es normal. Se debe a la sustancia protectora en los elementos de calefacción que los protegen de efectos de sal durante el envío desde la fábrica.

Mantenga la corrientes de aire en buenas condiciones en el uso inicial.

2. El límite mínimo entre el alimento y el elemento de calentamiento superior debe ser de 30 mm, para el resultado perfecto.
3. La bandeja para hornear se puede colocar en la rejilla de la parrilla.
4. Siempre controle la comida en este entorno para asegurarse de que no está cocinando en exceso
5. La cavidad interior está equipada con diferentes alturas de ranuras para colocar el estante de la parrilla con el fin de obtener un resultado perfecto.
6. El horno tostador tiene la función "permanecer encendido", lo que significa que si gira el temporizador a la posición "permanecer encendido", el horno tostador no dejará de funcionar hasta que lo apague manualmente. ADVERTENCIA: Después de terminar de tostar, saque la comida de la cámara del horno con un guante para evitar escaldarse.

USANDO TU HORNO TOSTADOR



Solo más rotación

Para la función de asado, solo el elemento de calentamiento superior funcionará, el ajuste es aplicable para asar la superficie superior de los alimentos o asar las chuletas o filetes o el pollo asado.

1. Enchufe y luego gire la perilla de control de temperatura a la temperatura deseada, marque la perilla de función en la  posición.
2. Abra la puerta del horno y coloque la rejilla en posición alta. No cubra la rejilla de la parrilla con papel de aluminio.
3. Coloque la bandeja para hornear en la rejilla de la parrilla y luego coloque la comida en la bandeja para hornear.
4. Cierra la puerta del horno.
5. Gira el temporizador para elegir el tiempo de cocción deseado. Después de establecer el tiempo, el indicador de encendido se ilumina y el electrodoméstico comienza a funcionar.

6. En cualquier momento, puede encender el interruptor de la lámpara para que la lámpara del horno se ilumine con el fin de observar las condiciones de funcionamiento del horno tostador.

7. Cuando finalice el ciclo de tostado, el temporizador volverá a la posición "OFF" y sonará la campana y luego el electrodoméstico y el indicador de encendido se apagarán automáticamente.

Nota: Durante el funcionamiento, puede detener el ciclo en cualquier momento girando el temporizador a "OFF"

Posición y el timbre sonará.

8. Saca la bandeja para hornear con los guantes del horno y la rejilla.

PRECAUCIÓN: ¡Ten cuidado! La bandeja para hornear puede estar muy caliente, consíguela con un guante de horno, ¡no toques las partes calientes!



Solo funcionan los elementos de calefacción más bajos

1. Para la función de cocción, solo funcionará el elemento de calentamiento inferior, la configuración es aplicable para hornear alimentos.

2. Enchufe y luego gire la perilla de control de temperatura a la temperatura deseada, marque la perilla de función en la  posición. Recomendamos precalentar 15 minutos con la puerta cerrada antes de hornear la comida para lograr un resultado satisfactorio. After preheating, open the oven door and insert the grill rack to the suitable rack slot.

2. Coloque la bandeja para hornear en la rejilla de la parrilla y luego coloque la comida en la bandeja para hornear.

3. Cierra la puerta del horno.

4. Gira el temporizador para elegir el tiempo de cocción deseado. Después de establecer el tiempo, el indicador de encendido se ilumina y el electrodoméstico comienza a funcionar.

5. En cualquier momento, puede encender el interruptor de la lámpara para que la lámpara del horno se ilumine con el fin de observar las condiciones de funcionamiento del horno tostador.

6. Cuando termine el ciclo de tostado, el temporizador volverá a la posición "OFF" y sonará la campana y luego el electrodoméstico y el indicador de encendido se apagarán automáticamente.

Nota: Durante la operación, puede detener el ciclo en cualquier momento girando el temporizador a la posición "OFF" y el timbre sonará.

7. Retira la comida del horno.

Precaución: ¡ Ten cuidado! La bandeja para hornear y la parrilla pueden estar muy calientes, consíguelo con un guante de horno, ¡ no toques las partes calientes!



Los elementos de calefacción superior e inferior funcionan con la rpación

1. Enchufe y luego gire la perilla de control de temperatura a la temperatura deseada, marque la perilla de función en la  posición en la que funcionarán ambos elementos de calefacción. Este entorno es perfecto para asar un pollo entero.

2. Abra la puerta del horno e inserte la rejilla de la parrilla en la ranura adecuada.

3. Coloque la bandeja para hornear en la rejilla de la parrilla y luego coloque el pollo entero en la bandeja para hornear. No cubra la rejilla de la parrilla con papel de aluminio.

3. Cierra la puerta del horno.

4. Gira el temporizador para elegir el tiempo de cocción deseado. Después de establecer el tiempo, el indicador de encendido se ilumina y el electrodoméstico comienza a funcionar.

5. En cualquier momento, puedes encender el interruptor de la lámpara para que la lámpara del horno se ilumine en orden para observar las condiciones de funcionamiento del horno tostador.

6. Cuando finalice el ciclo de tostado, el temporizador volverá a la posición "OFF" y sonará la campana y luego el electrodoméstico y el indicador de encendido se apagarán automáticamente.

Nota: Durante el funcionamiento, puede detener el ciclo en cualquier momento girando el temporizador a "OFF" Posición y el timbre sonará.

7. Saca el pollo del horno.

Precaución: ¡ Ten cuidado! El estante de la parrilla puede estar muy caliente, consíguelo con un guante de horno, ¡ no toques las partes calientes!

CONSEJOS ÚTILES

1. La condensación aparecerá en la puerta del horno para algunos alimentos y luego desaparecerá. Esto es normal.
2. Cocine la comida inmediatamente después de descongelarla.
3. Los alimentos congelados y la carne espesa tardarán más en cocinarse.
4. Evite abrir la puerta del horno con demasiada frecuencia para evitar la pérdida de calor.
5. Al hornear, es probable que aparezca humo. Eliminar el exceso de grasa antes de hornear puede reducir esto.

LIMPIEZA Y MANTENIMIENTO

1. Antes de limpiar el horno tostador, desenchúfalo y deja que se enfríe por completo.
2. Lave todos los accesorios con agua suave y jabonosa, incluida la rejilla de la parrilla y la bandeja para hornear.
3. Sumerja los accesorios en el agua para lavarlos completamente, los limpiadores abrasivos, los cepillos de fregar y los limpiadores químicos dañarán la rejilla de la parrilla y la bandeja para hornear.
4. Usando un paño suave para limpiar el interior del horno, recuerda limpiarlo regularmente.
5. Para limpiar la puerta usando un paño caliente con detergente o jabón.
6. No sumerja la unidad en agua para limpiar el aparato.
7. No limpie los elementos calefactores.
8. No instale la rejilla de la parrilla o la bandeja para hornear directamente en el elemento de calentamiento inferior.
9. No utilice ninguna almohadilla de metal para limpiar las superficies del horno para evitar reducir el acabado.

Precaución

Nunca opere su horno tostador con la puerta del horno abierta.

Nunca coloque la bandeja para hornear (o cualquier otro accesorio) directamente en la parte superior de los elementos de calentamiento inferiores.

TROUBLE SHOOTING

NO.	Problema	Solución
1	La unidad fuma durante la cocción.	La operación de inicio inicial puede resultar en un mínimo de olor y humo (unos 15 minutos). Esto es normal. Se debe a la sustancia protectora en el calentamiento. Elementos que los protegen de los efectos salinos durante el envío desde la fábrica.
		El humo en las funciones de cocción a menudo significa que la bandeja para hornear o la cavidad interior están sucias.
		El humo a menudo aparece al hornear y es normal. Corta el exceso de grasa antes de hornear para reducir el humo
		Deje de usar el electrodoméstico si la fuente de humo es el cable de alimentación. Desenchufa.
2	La rejilla de la parrilla está atascada y la puerta del horno no funciona sin problemas	Retire la rejilla de la parrilla y limpie las ranuras de la rejilla de la parrilla dentro de la cámara del horno. Compruebe si el estante de la parrilla está deformado o no.

ELIMINACIÓN RESPETUOSA CON EL MEDIO AMBIENTE

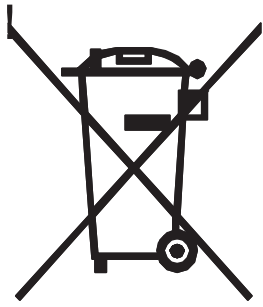

**¡ Puedes ayudar a proteger el medio ambiente!
Por favor, recuerde respetar las regulaciones
locales: entregue los equipos eléctricos que no
funcionan a una eliminación de residuos**

CERTIFICADO DE GARANTÍA

enxuta

Gracias por preferir nuestros productos.

Para satisfacer las necesidades de nuestros clientes, en Gelbring S.A., empresa importadora y representante de las marcas **Enxuta, Queen y Xenon**, buscamos generar confiabilidad y respaldo seleccionando los mejores diseños y la mejor calidad en nuestros productos, atendiendo la relación entre calidad y precio.

Somos una empresa en constante expansión para poder ofrecerle a nuestros clientes una amplia gama de productos y lograr una mayor eficiencia en todos nuestros servicios.

En este marco, usted ha realizado una muy buena elección. Usted no sólo cuenta con la garantía legal por tres meses, sino que Gelbring S.A. le otorga una garantía hasta completar un año desde fecha de compra del producto (o planes especiales indicados en el producto).

Usted podrá hacer uso de este certificado, a través de nuestro Respaldo Post Venta. Es imprescindible que el usuario presente la boleta de compra ante el servicio para la validación del año de vigencia de la garantía, bajo las siguientes condiciones generales:

En el caso de que por deficiencias de fabricación o falla de materiales, partes, piezas y componentes, que impidan el uso normal de funcionamiento del producto, el Respaldo Post Venta cubrirá gratuitamente la reparación en sus talleres, incluyendo mano de obra y repuestos, durante el período de un año a partir de la fecha de compra del producto.

El producto que usted adquirió, ha sido diseñado para uso doméstico familiar, por lo tanto la gratuidad del servicio no será aplicable en el caso de que el producto se destine para uso comercial, industrial y otros de similar naturaleza.

Queda sin efecto esta garantía:

- Cuando la falla o el desperfecto sea ocasionado por descargas eléctricas, sobrecarga de tensiones de UTE, instalaciones eléctricas y/o sanitarias defectuosas.
- Un hecho imputable al consumidor y/o terceros.
- Accidentes ocurridos con posterioridad a la entrega.
- Instalación incorrecta.
- Maltrato, desconocimiento y corriente o uso inadecuado del producto, instalación, alteraciones, reparaciones o manipuleo realizado por personal no autorizado.
- Defectos causados por el transporte.
- Todos los accesorios de plástico, metal, lámparas o similares, filtros y mangueras de conexión al agua o a la red sanitaria.

Esta garantía no cubre y son de cargo del usuario, los gastos generados por: locomoción o viáticos del personal técnico, fletes y/o transporte de los productos, los cuales deben ser abonados al momento de recibir el servicio, dicho monto de visita técnica y flete si fuera necesario, le será indicado en el momento de solicitar el servicio; si el producto es llevado directo a nuestro taller no hay costo alguno.

Para el caso fuere necesaria la sustitución del artículo adquirido, descrito en la factura, y la Empresa careciere de stock o se hubiese discontinuado la fabricación o importación, el mismo podrá sustituirse por uno de calidad igual o superior dentro de las marcas importadas o representadas por Gelbring S.A.

NOMBRE DEL PROPIETARIO DEL ARTÍCULO:

E-MAIL:

TELÉFONO:

DOMICILIO:

LOCALIDAD:

DEPARTAMENTO:

PRODUCTO:

FECHA DE COMPRA:

MARCA:

MODELO:

Nº DE FACTURA:

Nº DE SERIE:

DISTRIBUIDOR:

DESCRIPCIÓN Y ALCANCE DE LA GARANTÍA:

SELLO Y FIRMA:

Respaldo Post Venta - Atención Telefónica 2525 6000 Int. 3- de 9:30 a 18 hs
E-mail: atencionpostventa@gelbring.com.uy

GELBRING S. A. Cno. Perseverano 5959. Montevideo, Uruguay. www.gelbring.com.uy



CERTIFICADO DE GARANTÍA



Gracias por preferir nuestros productos.

Para satisfacer las necesidades de nuestros clientes, en Celta S.A., empresa importadora y representante de la marca Enxuta, buscamos generar confiabilidad y respaldo seleccionando los mejores diseños y la mejor calidad en nuestros productos, atendiendo la relación entre calidad y precio.

Somos una empresa en constante expansión para poder ofrecerle a nuestros clientes una amplia gama de productos y lograr una mayor eficiencia en todos nuestros servicios.

Términos y condiciones de la garantía (Art. 11 de la Ley 1334/1998)

El presente certificado de garantía es válido únicamente en la República del Paraguay.

Para que tenga validez, asegúrese de que los siguientes datos se encuentren completos por la casa vendedora y preséntelo conjuntamente con su factura de compra.

Asimismo declaro haber sido informado, también en forma previa a esta compra, acerca del lapso del tiempo durante el cual Enxuta se compromete a regular suministro de componentes, repuestos y servicio técnico que será de un año.

Usted podrá hacer uso de este certificado, a través de nuestro Respaldo Post Venta. Es imprescindible que el usuario presente la boleta de compra ante el servicio para la validación del año de vigencia de la garantía, bajo las siguientes condiciones generales:

En el caso de que por deficiencias de fabricación o falla de materiales, partes, piezas y componentes, que impidan el uso normal de funcionamiento del producto, el Respaldo Post Venta cubrirá la reparación en sus talleres, incluyendo mano de obra y repuestos, durante el período de un año a partir de la fecha de compra del producto.

El producto que usted adquirió, ha sido diseñado para uso doméstico familiar, por lo tanto la gratuidad del servicio no será aplicable en el caso de que el producto se destine para uso comercial, industrial y otros de similar naturaleza.

Queda sin efecto esta garantía:

- Cuando la falla o el desperfecto sea ocasionado por descargas eléctricas, sobrecarga de tensiones de la red eléctrica, instalaciones eléctricas y/o sanitarias defectuosas.
- Un hecho imputable al consumidor y/o terceros.
- Accidentes ocurridos con posterioridad a la entrega.
- Instalación incorrecta.
- Maltrato, desconocimiento y corriente o uso inadecuado del producto, instalación, alteraciones, reparaciones o manipuleo realizado por personal no autorizado.
- Defectos causados por el transporte.
- Todos los accesorios de plástico, metal o similares, lamparitas, filtros y mangueras de conexión al agua o a la red sanitaria.

Esta garantía no cubre y son de cargo del usuario, los gastos generados por: locomoción o viáticos del personal técnico, fletes y/o transporte de los productos, los cuales deben ser abonados al momento de recibir el servicio, dicho monto de visita técnica y flete si fuera necesario, le será indicado en el momento de solicitar el servicio; si el producto es llevado directo a nuestro taller no hay costo alguno

CONSTANCIA DE INFORMACIÓN SOBRE EL PRODUCTO (Art. 8 de la ley 1334/1998).

Por medio de la presente declaro que he recibido información veraz, eficaz y suficiente sobre las características de este producto, sus calidades, composición, garantía y plazo de validez, dirección del local de reclamo y los riesgos que presenta para mi seguridad, todo ello de conformidad a los artículos 8 y 11 de la ley 1334/1998).

NOMBRE DEL PROPIETARIO DEL ARTÍCULO:

E-MAIL:

TELÉFONO:

DOMICILIO:

LOCALIDAD:

DEPARTAMENTO:

PRODUCTO:

FECHA DE COMPRA:

MARCA:

MODELO:

Nº DE FACTURA:

Nº DE SERIE:

DISTRIBUIDOR:

DESCRIPCIÓN Y ALCANCE DE LA GARANTÍA:

SELLO Y FIRMA:

Respaldo Post Venta - Atención Telefónica 021 674 774

E-mail: atencionpostventa@gelbring.com.py

CELTA S.A. - Máximo Caballero esquina Ybyturuzu - Barrio Santa María - Asunción

