

enXuta

Toda una vida contigo

CAMPANA EXTRACTORA

MOD. CSSENX126-1

MANUAL DE INSTRUCCIONES



Por favor, lea atentamente este manual antes de instalar y utilizar, y consévelo para consultarlo en el futuro.

GELBRING
IMPORTACIONES 

Prefacio

Gracias por elegir el extractor de aire de tipo de torre. Antes que instalar y de utilizar esta máquina, haga el favor de leer este manual de instrucciones, que detallará las funciones y características de la máquina, así como los contenidos sobre la instalación, el uso y el mantenimiento, etc. Debe guardarlo bien junto con la factura de compra para la inspección y la consultoría.

(Las imágenes dentro de las instrucciones son las referencias solamente, el criterio se basa en el estándar del producto.)

Esquema de la estructura

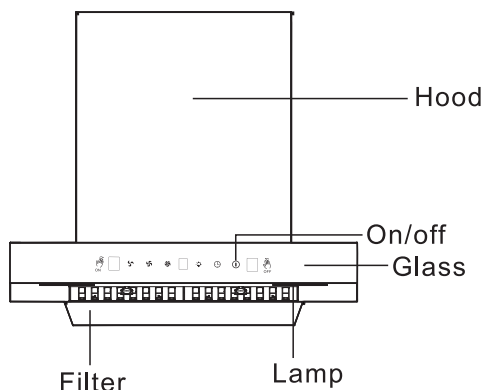

Parámetros técnicos del producto

Tensión nominal	Frecuencia nominal	Potencia del motor	Potencia de la iluminación
AC220-240V	50 Hz	180W	2x1.5W
AC110-127V	60 Hz	180W	2x1.5W

Observaciones: las especificaciones anteriores se basan en el estándar del producto.

Método de instalación

1. Precauciones durante la instalación

Al instalar el extractor de aire, debe evitar el contacto con las barras de refuerzo y los alambres de la construcción, con el fin de evitar la descarga eléctrica.

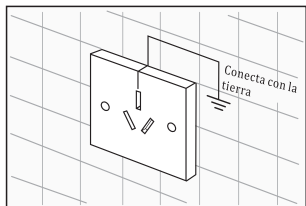

- Debe conectar este extractor de aire con la tierra, éste está equipado con un enchufe de tres polos, este enchufe debe insertarse en un toma conectado realmente con tierra. En caso de fuga, la conexión de tierra se puede proporcionar un bucle de corriente con el fin de evitar la descarga eléctrica.
- Asegúrese de que el sistema de suministro de energía (corriente, tensión y cables de conexión) en su casa cumple con los requisitos de la carga normal del extractor de aire.
- No utilice fusibles de alta capacidad en el circuito, debe seleccionar los fusibles según la marca del eléctrico.

2. Preparación y confirmación antes de la instalación

1 Confirmación de la resistencia de la superficie de montaje

La superficie de montaje se debe tener la resistencia necesaria de apoyo, para soportar el peso del extractor de aire.

2 Confirmación de la altura de montaje

El extractor de aire debe ser montado por encima de la estufa de aproximadamente 650-700mm, puede determinar la altura de montaje según la estructura de la cocina y la altura del usuario. Si las instrucciones de instalación de la estufa de gas especifican la distancia de instalación, debe considerarla.

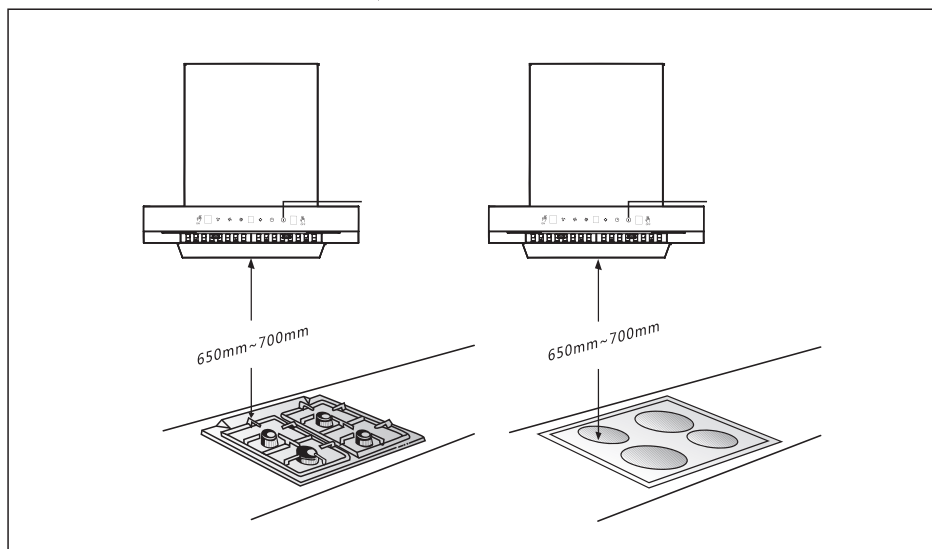

3. Instalar ganchos

Medir la altura de montaje de los ganchos del extractor de aire, luego utilice un bolígrafo para marcar la posición de agujeros de los ganchos en la pared - - perforación - - pegamento - - instalar ganchos.

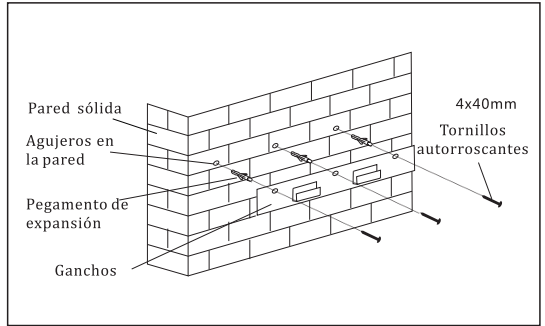

4. Instalar la salida de aire

Fije la salida de aire del extractor de aire utilizando cuatro 4×10mm tornillos autorroscantes junto con las arandelas planas, y inserte un extremo del tubo de escape de ϕ 153mm en la salida de aire.

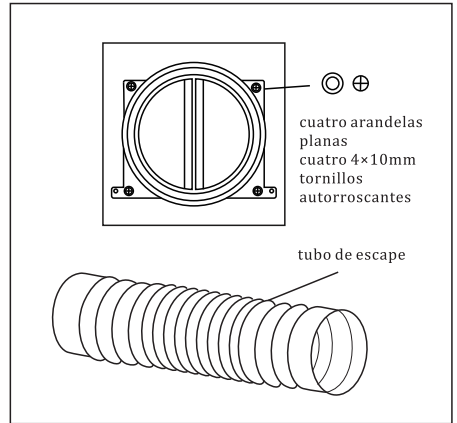

5. Instalar placas

Debe bloquear las placas utilizando cuatro 4×10mm tornillos autorroscantes, y instale las placas en la parte superior del extractor de aire.

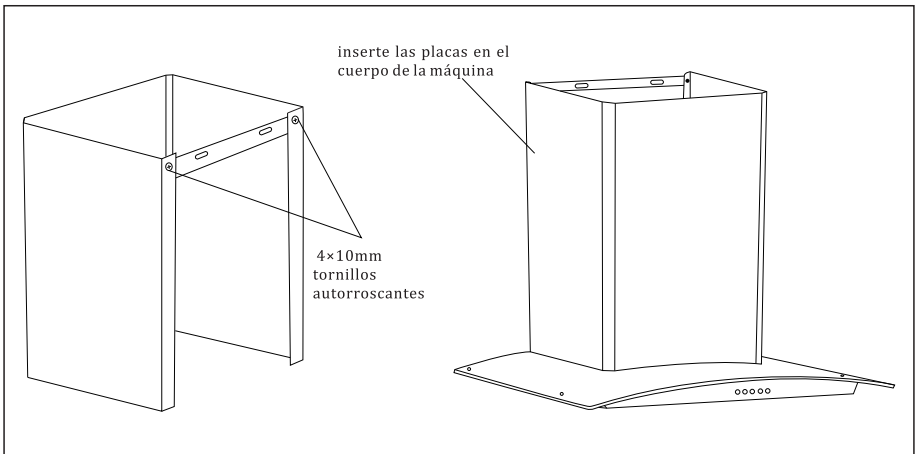

6. Instalar toda la máquina (sola placa)

- a. Alinee el extractor de aire con los ganchos y lo ponga en la pared, marque la posición de agujeros de las placas, y marque la posición de los dos orificios de los tornillos dentro del cuerpo.
- b. Saque el extractor de aire - - realice la perforación en las posiciones de agujeros - - pegamento - - coloque el extractor de aire - - fije las placas con tornillos - - fije el extractor de aire con dos 4x40mm tornillos autorroscantes - - conecte el tubo de escape con la salida de aire de la cocina.

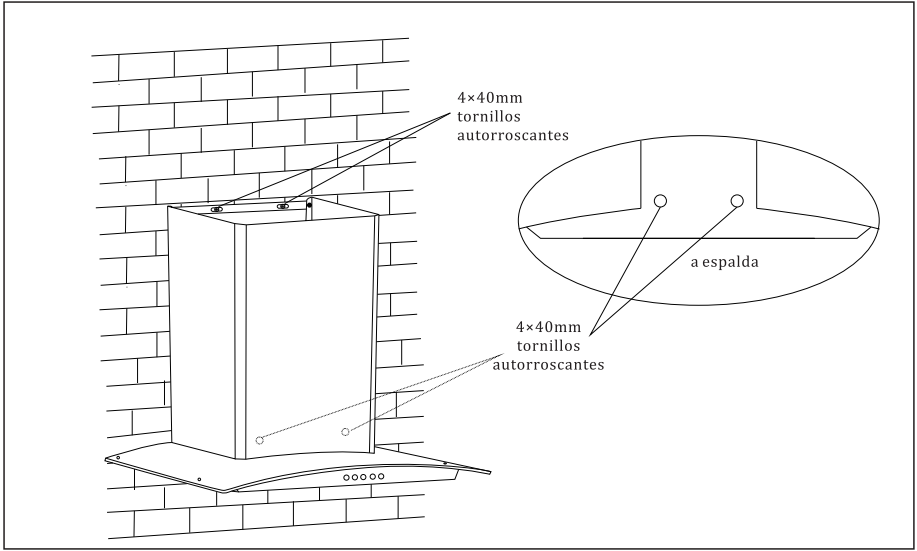

Observaciones: al colgarlo, debe mantener horizontal y vertical, no incline!

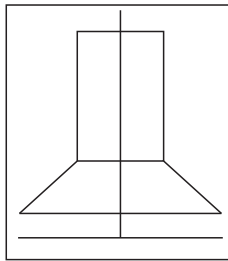

✓

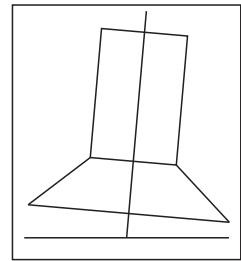

X

7. Instalar toda la máquina (doble placas)

- a. Alinee el extractor de aire con los ganchos y lo ponga en la pared - - marque la posición de agujeros de las placas - - estire la placa superior a una posición adecuada - - marque bien en la.

pared del borde superior de la placa superior - - retire la placa superior -
- alinee los dos agujeros de la placa superior con las posiciones en la
pared, y marque bien los dos agujeros en medio de la placa superior.

- b. Saque el extractor de aire - - realice la perforación en las posiciones de
agujeros - - pegamento - - coloque el extractor de aire - - fije la placa
inferior con tornillos - - fije la placa superior - - conecte el tubo de escape
con la salida de aire de la cocina - - empuje la placa superior hacia arriba
y ponga tornillos a su lado izquierdo y derecho.

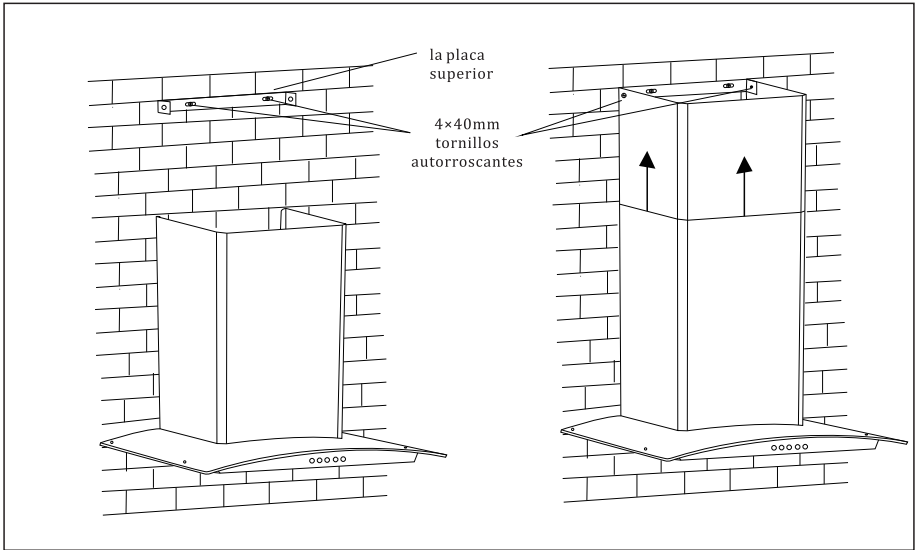

8. Conecte el tubo de escape con el exterior de la pared

- a. Conecte el otro extremo del tubo de escape con el canal de escape de
humo común o con el orificio en la pared externa (el diámetro del
orificio en la pared debe ser de 85mm) directamente.

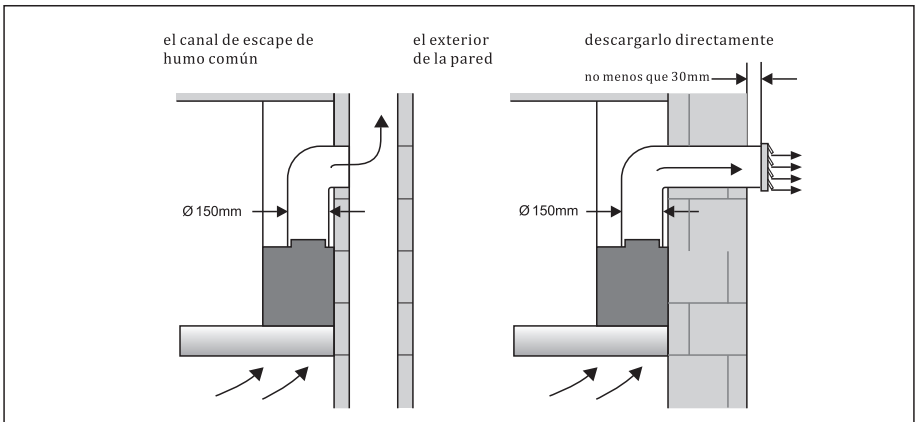

9 . Confirmación después de la instalación

Después de instalarlo, debe conectarlo con la fuente de alimentación para la prueba de funcionamiento, con el fin de comprobar las funciones del extractor de aire, que la vibración del cuerpo es normal y que las hojas de la salida de aire funciona bien.

Método de uso

1.Descripción de Funciones

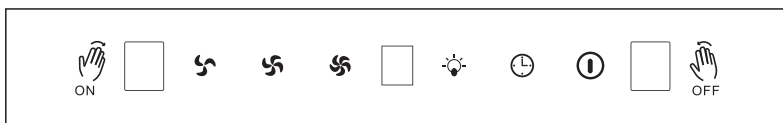

Resumen de funciones :

1.1.Secuencia de funciones: Gesto izquierdo, Velocidad lenta, Velocidad media, Velocidad rápida, Pantalla digital, Iluminación, Retraso en el apagado, Encendido/ apagado, Gesto derecho.

1.2."On/ Off" : Para encender y apagar el funcionamiento del soplador y del motor cuando está en marcha. Para apagar la función de iluminación cuando la iluminación está encendida.

1.3."Iluminación" : Para controlar el encendido y apagado de la iluminación, la salida es de 12VDC de tensión.

1.4."Velocidad rápida": Para controlar la velocidad del soplador y del motor, el modo de ajuste es la velocidad rápida; está interconectada con la función de velocidad media y de velocidad lenta.

1.5."Velocidad media": Para controlar la velocidad del ventilador y del motor, el modo de ajuste es de velocidad media; está interconectado con la función de velocidad rápida y lenta; cuando está en espera, pulse prolongadamente esta tecla durante 5 segundos para controlar el encendido y apagado de la función gestual.

1.6."Velocidad lenta": Para controlar la velocidad del soplador y del motor, el modo de ajuste es de baja velocidad; Está interconectado con la función de velocidad rápida y media.

1.7."Retraso en el apagado" : Cuando el soplador y el motor están en marcha,

tóquelo una vez, retrase 3 minutos, y toda la máquina se apagará después de 3 minutos (La iluminación estará apagada).

1.8. Combinación de "Gesto izquierdo" + "Gesto derecho":

① Función gestual activada: Pase el dedo de izquierda a derecha para encender rápidamente la velocidad lenta del soplador y el motor + la iluminación;

Cuando la función gestual está encendida, deslice de izquierda a derecha de nuevo, el ciclo es: Velocidad lenta "1" + iluminación ☒ Velocidad media "2" + iluminación → Velocidad rápida "3" + iluminación (la secuencia del control gestual es: lenta "1" - media "2" - rápida "3"; ciclo sucesivo)

② Función gestual desactivada: Deslizar de derecha a izquierda, la primera vez se enciende durante 3 minutos de retardo de encendido, y la segunda vez se apaga

③ Cancelar la función de gestos: En el modo de espera, mantenga pulsado el botón "Velocidad media" durante 5 segundos, la luz indicadora de "Velocidad media" se enciende ligeramente, entonces el control de gestos se cancela;

Después de la cancelación, mantenga pulsado el botón "Velocidad media" durante 5 segundos, la luz indicadora de "Velocidad media" se apaga ligeramente, y la función de control de gestos se activa;

Después de cancelar el control de gestos, el control de gestos no reacciona, pero no afecta al funcionamiento táctil.

Precauciones

1. La tensión, la fuente de alimentación y la frecuencia utilizada debe ser coherente con los requisitos de uso del producto, todo toma de corriente debe ser conectado fiablemente con la tierra.
2. Al instalar el extractor de aire, debe evitar el contacto con las barras de refuerzo y los alambres de la construcción, con el fin de evitar la descarga eléctrica, tenga en cuenta durante la construcción.
3. La pared para el montaje del extractor de aire se debe tener la resistencia necesaria de apoyo, para soportar el peso del extractor de aire.
4. La máquina instalada debe mantener en posición horizontal.
5. La distancia entre la salida de aire del extractor de aire y el respiradero de la pared no debe ser demasiado larga, debe ser menos de 1.5m; al instalar el tubo de escape, la posición de la salida de escape debe ser un poco baja, para evitar el reflujo de aceite.

6. Al utilizar el extractor de aire cuando la estufa está consumiendo gas u otros combustibles, la habitación debe estar bien ventilada.
7. Prohíbe utilizar el fuego para asar el extractor de aire directamente, no utilice la estufa de gas cuando no hay ollas y sartenes ni enciende el fuego en ollas.
8. No debe descargar el gas de escape del extractor de aire en el canal de gas caliente, que es para el gas de combustión u otros gases de combustible.
9. Si el cable de alimentación del extractor de aire está dañado, el mantenimiento debe ser realizado por profesionales, o debe devolverlo a los sitios de reparación designados por nuestra empresa para reemplazarlo.
10. Al cambiar la bombilla, debe desenchufar el cable de alimentación, y utilizar la bombilla de misma especificación.
11. Periódicamente limpie el aceite en el filtro, si es necesario, debe eliminar la mancha de grasa y la suciedad en los componentes tales como la rueda de viento y la voluta; si no limpia el extractor de aire de acuerdo con las instrucciones, es posible producir un incendio.
12. Al limpiar el aceite en el filtro, por favor póngase guantes de goma, con el fin de evitar el daño de metal.
13. Debe tener cuidado al limpiar el impulsor, para evitar la influencia de equilibrio dinámico, de ruido y de vibración de toda la máquina causada por la deformación del impulsor o la caída del contrapeso.
14. Al limpiar el aceite en el filtro, no puede producir la entrada de agua en el interruptor de control, en el motor, en el portalámparas y en otros componentes eléctricos.
15. Los no profesionales no se permite cambiar el cableado interno.

Reparación y mantenimiento

1. Recomendación:

Limpie la superficie exterior una vez cada tres días;

- b. Elimine la mancha de grasa en el filtro inmediatamente;
 - c. Lleve a cabo un mantenimiento integral cada seis meses. Los no profesionales no pueden desmontar.
- ### **2. Durante el mantenimiento del interior de la máquina, siga los siguientes pasos para desmontarla:**
- a. Corte la alimentación;
 - b. Quite el filtro con un cepillo suave, seque el filtro, y reinstálelo, para el próximo mantenimiento.
 - c. Tire oblicuamente hacia arriba la cubierta de chimenea, retire la tapa de la entrada de aire y los tornillos del marco, afloje el botón hacia el lado derecho, tómelo y saque el impulsor, póngalo en el líquido de lavado por unos diez minutos, limpie la mancha de grasa en el impulsor con un cepillo suave; Los no profesionales no pueden desmontar.
 - d. Reinstale el impulsor a su posición original, apriete el botón hacia la izquierda, instale la placa de la entrada de aire, la tapa de la entrada de aire y la cubierta de chimenea.
- Para que el extractor de aire mantenga en un buen estado de funcionamiento, haga el favor de llevar a cabo el mantenimiento oportuno. Los no profesionales no se pueden desmontar.

Determinación y tratamiento de los fallos comunes

Si se produce fenómeno anormal en el uso del extractor de aire, debe dejar de utilizarlo inmediatamente y debe desconectar el cable de alimentación para llevar a cabo la determinación de fallos. Los no profesionales no se pueden llevar a cabo la desmontaje y la reparación de esta máquina. Los fallos comunes son los siguientes:

Fallos comunes	Causas	Soluciones
No encienden las luces. No funciona el motor	Contacto deficiente del alambre	Repárelo o sustitúyalo
	Bombilla rota	Sustituya la bombilla
	Contacto deficiente entre la bombilla y el portalámparas	Repárelo o sustitúyalo
	Transformador de la lámpara de cuarzo quemado	Sustituya el transformador de la lámpara de cuarzo
	Contacto deficiente entre el enchufe y la toma de corriente	Repárelo o sustitúyalo
	Cable de alimentación desconectado	Sustituya el cable de alimentación
Encienden las luces. No funciona el motor	Fusión del fusible en el panel de alimentación	Sustituya el fusible
	Protección de sobrecalentamiento del motor	Espere un momento y vuelva a activarlo
	Condensador quemado	Sustituya el condensador
	Motor quemado	Sustituya el motor
Vibración violenta de la campana. Aumento del ruido	Fallos del panel de alimentación, del panel de control	Póngase en contacto con el departamento de servicio de mantenimiento.
	Compruebe que el extractor de aire colga fijamente	Fije la máquina
	Compruebe que los tornillos de fijación de los conectores están sueltos	Apriete los tornillos
	Compruebe que los tornillos de fijación de los soportes de la voluta están sueltos	Apriete los tornillos
	Compruebe que los tornillos de fijación del motor están sueltos	Apriete los tornillos
	Compruebe que el impulsor está bien instalado	Instálelo bien
La succión no es fuerte	Compruebe que el impulsor está dañado o se pierde el contrapeso de equilibrio	Sustituya el impulsor
	Demasiado mancha de grasa en el filtro	Limpie el filtro
	Demasiado grande la convección de aire de la cocina o demasiado sello	Reduzca la convección del aire o abra las puertas o ventanas
	La altura de montaje es demasiado alto	Ajuste a la altura adecuada
	El tubo corrugado de escape es demasiado largo o dobla mucho	Instálelo según los requisitos de las instrucciones
	Demasiado viento al aire libre	No es un fallo técnico

CERTIFICADO DE GARANTÍA

enxuta

Gracias por preferir nuestros productos.

Para satisfacer las necesidades de nuestros clientes, en Gelbring S.A., empresa importadora y representante de las marcas **Enxuta y Queen**, buscamos generar confiabilidad y respaldo seleccionando los mejores diseños y la mejor calidad en nuestros productos, atendiendo la relación entre calidad y precio.

Somos una empresa en constante expansión para poder ofrecerle a nuestros clientes una amplia gama de productos y lograr una mayor eficiencia en todos nuestros servicios.

En este marco, usted ha realizado una muy buena elección. Usted no sólo cuenta con la garantía legal por tres meses, sino que Gelbring S.A. le otorga una garantía hasta completar un año desde fecha de compra del producto (o planes especiales indicados en el producto).

Usted podrá hacer uso de este certificado, a través de nuestro Respaldo Post Venta. Es imprescindible que el usuario presente la boleta de compra ante el servicio para la validación del año de vigencia de la garantía, bajo las siguientes condiciones generales:

En el caso de que por deficiencias de fabricación o falla de materiales, partes, piezas y componentes, que impidan el uso normal de funcionamiento del producto, el Respaldo Post Venta cubrirá gratuitamente la reparación en sus talleres, incluyendo mano de obra y repuestos, durante el período de un año a partir de la fecha de compra del producto.

El producto que usted adquirió, ha sido diseñado para uso doméstico familiar, por lo tanto la gratuidad del servicio no será aplicable en el caso de que el producto se destine para uso comercial, industrial y otros de similar naturaleza.

Queda sin efecto esta garantía:

- Cuando la falla o el defecto sea ocasionado por descargas eléctricas, sobrecarga de tensiones de UTE, instalaciones eléctricas y/o sanitarias defectuosas.
- Un hecho imputable al consumidor y/o terceros.
- Accidentes ocurridos con posterioridad a la entrega.
- Instalación incorrecta.
- Maltrato, desconocimiento y corriente o uso inadecuado del producto, instalación, alteraciones, reparaciones o manipuleo realizado por personal no autorizado.
- Defectos causados por el transporte.
- Todos los accesorios de plástico, metal, lámparas o similares, filtros y mangueras de conexión al agua o a la red sanitaria.

Esta garantía no cubre y son de cargo del usuario, los gastos generados por: locomoción o viáticos del personal técnico, fletes y/o transporte de los productos, los cuales deben ser abonados al momento de recibir el servicio, dicho monto de visita técnica y flete si fuera necesario, le será indicado en el momento de solicitar el servicio; si el producto es llevado directo a nuestro taller no hay costo alguno.

Para el caso fuere necesaria la sustitución del artículo adquirido, descrito en la factura, y la Empresa careciere de stock o se hubiese discontinuado la fabricación o importación, el mismo podrá sustituirse por uno de calidad igual o superior dentro de las marcas importadas o representadas por Gelbring S.A.

NOMBRE DEL PROPIETARIO DEL ARTÍCULO:

E-MAIL:

TELÉFONO:

DOMICILIO:

LOCALIDAD:

DEPARTAMENTO:

PRODUCTO:

FECHA DE COMPRA:

MARCA:

MODELO:

Nº DE FACTURA:

Nº DE SERIE:

DISTRIBUIDOR:

DESCRIPCIÓN Y ALCANCE DE LA GARANTÍA:

SELLO Y FIRMA:

Respaldo Post Venta - Atención Telefónica 2525 6000 Int. 3- de 9:30 a 18 hs

E-mail: atencionpostventa@gelbring.com.uy

GELBRING S. A. Cno. Perseverano 5959. Montevideo, Uruguay. www.gelbring.com.uy

GELBRING
IMPORTACIONES



CERTIFICADO DE GARANTÍA



Gracias por preferir nuestros productos.

Para satisfacer las necesidades de nuestros clientes, en Celta S.A., empresa importadora y representante de la marca Enxuta, buscamos generar confiabilidad y respaldo seleccionando los mejores diseños y la mejor calidad en nuestros productos, atendiendo la relación entre calidad y precio.

Somos una empresa en constante expansión para poder ofrecerle a nuestros clientes una amplia gama de productos y lograr una mayor eficiencia en todos nuestros servicios.

Términos y condiciones de la garantía (Art. 11 de la Ley 1334/1998)

El presente certificado de garantía es válido únicamente en la República del Paraguay.

Para que tenga validez, asegúrese de que los siguientes datos se encuentren completos por la casa vendedora y preséntelo conjuntamente con su factura de compra.

Asimismo declaro haber sido informado, también en forma previa a esta compra, acerca del lapso del tiempo durante el cual Enxuta se compromete a regular suministro de componentes, repuestos y servicio técnico que será de un año.

Usted podrá hacer uso de este certificado, a través de nuestro Respaldo Post Venta. Es imprescindible que el usuario presente la boleta de compra ante el servicio para la validación del año de vigencia de la garantía, bajo las siguientes condiciones generales:

En el caso de que por deficiencias de fabricación o falla de materiales, partes, piezas y componentes, que impidan el uso normal de funcionamiento del producto, el Respaldo Post Venta cubrirá la reparación en sus talleres, incluyendo mano de obra y repuestos, durante el período de un año a partir de la fecha de compra del producto.

El producto que usted adquirió, ha sido diseñado para uso doméstico familiar, por lo tanto la gratuidad del servicio no será aplicable en el caso de que el producto se destine para uso comercial, industrial y otros de similar naturaleza.

Queda sin efecto esta garantía:

- Cuando la falla o el desperfecto sea ocasionado por descargas eléctricas, sobrecarga de tensiones de la red eléctrica, instalaciones eléctricas y/o sanitarias defectuosas.
 - Un hecho imputable al consumidor y/o terceros.
 - Accidentes ocurridos con posterioridad a la entrega.
 - Instalación incorrecta.
 - Maltrato, desconocimiento y corriente o uso inadecuado del producto, instalación, alteraciones, reparaciones o manipuleo realizado por personal no autorizado.
 - Defectos causados por el transporte.
 - Todos los accesorios de plástico, metal o similares, lamparitas, filtros y mangueras de conexión al agua o a la red sanitaria.
- Esta garantía no cubre y son de cargo del usuario, los gastos generados por: locomoción o viáticos del personal técnico, fletes y/o transporte de los productos, los cuales deben ser abonados al momento de recibir el servicio, dicho monto de visita técnica y flete si fuera necesario, le será indicado en el momento de solicitar el servicio; si el producto es llevado directo a nuestro taller no hay costo alguno

CONSTANCIA DE INFORMACIÓN SOBRE EL PRODUCTO (Art. 8 de la ley 1334/1998).

Por medio de la presente declaro que he recibido información veraz, eficaz y suficiente sobre las características de este producto, sus calidades, composición, garantía y plazo de validez, dirección del local de reclamo y los riesgos que presenta para mi seguridad, todo ello de conformidad a los artículos 8 y 11 de la ley 1334/1998).

NOMBRE DEL PROPIETARIO DEL ARTÍCULO:

E-MAIL:

TÉLFONO:

DOMICILIO:

LOCALIDAD:

DEPARTAMENTO:

PRODUCTO:

FECHA DE COMPRA:

MARCA:

MODELO:

Nº DE FACTURA:

Nº DE SERIE:

DISTRIBUIDOR:

DESCRIPCIÓN Y ALCANCE DE LA GARANTÍA:

SELLO Y FIRMA:

Respaldo Post Venta - Atención Telefónica 021 674 774

E-mail: atencionpostventa@gelbring.com.py

CELTA S.A. - Máximo Caballero esquina José Pappalardo, Asunción, Paraguay

