

enxuta



SmartTV FULL **HD**

MANUAL DE INSTRUCCIONES

MODELO: LEDENX1243SDF2KA



HDMI[™]
HIGH-DEFINITION MULTIMEDIA INTERFACE

USB

ISDB-T

POR FAVOR, LEA ESTAS INSTRUCCIONES ANTES DE USAR SU TELEVISOR Y
GUARDELO PARA FUTURAS REFERENCIAS.

GELBRING
IMPORTACIONES



Instrucciones de Seguridad y Mantenimiento Importantes

Instrucciones de Seguridad Importantes

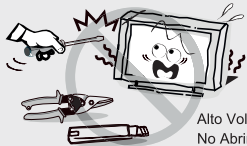

Alto Voltage
No Abrir

! PRECAUCIÓN

Riesgo de descarga eléctrica, no la abra. No intente reparar este producto usted mismo ya que al abrir o quitar las tapas puede exponerlo a voltajes peligrosos u otros peligros. Solicite el servicio de personal de servicio calificado.

Para reducir el riesgo de incendio o de descarga eléctrica, no exponga este producto a la lluvia o la humedad. El aparato no debe ser expuesto a goteos ni salpicaduras de agua y objetos que contengan líquidos, como floreros, sobre el aparato.



Si se producen los siguientes problemas: Apague el televisor y desconecte el cable de alimentación de CA de inmediato si presenta cualquiera de los siguientes problemas. Pregunte a su distribuidor o centro de servicio para que sea revisada por personal de servicio cualificado.

Cuando:

- Cable de alimentación está dañado.
- La mala colocación de toma de corriente alterna.
- Resultan dañados por el aparato de TV se caiga, golpee o teniendo arrojado algún objeto.
- Cualquier objeto sólido o líquido cae a través aberturas de la caja.

La pantalla y la carcasa se calientan cuando el televisor está en uso. Este no es un caso de función anormal. En caso de humo, ruido u olor extraño de la unidad:

- Apague el interruptor de alimentación inmediatamente;
- Desconecte el enchufe de alimentación de la fuente salida;
- Póngase en contacto con su distribuidor o servicio central. Nunca intente realizar reparaciones usted mismo porque esto podría ser peligroso.



Nunca introduzca objetos de ningún tipo en el conjunto a través de las ranuras de la caja, ya que podrían tocar puntos de voltaje peligroso o partes de cortocircuito que podría provocar un incendio o una descarga eléctrica. Nunca derrame líquido de ningún tipo en el set. Tenga especial cuidado en hogares donde los niños están presentes. El aparato no es adecuado para niños menores de 3 años.



No sobrecargue las tomas de corriente, cables de extensión o adaptadores más allá de su capacidad, esto puede dar lugar a incendios o corto circuito. El suministro eléctrico debe colocarse de forma que no sean pisados o aplastados por elementos colocados sobre o contra ellos, prestando especial atención a los cables en el enchufe final, adaptadores y el punto donde salen del aparato. El enchufe principal se utiliza como dispositivo de desconexión. Este deberá permanecer fácilmente accesible y no debe ser obstruido durante el uso. Asegúrese de conectar el cable de poder hasta que quede firmemente insertado. Al retirar el cable de alimentación, asegúrese de sostener el enchufe cuando se tira de la clavija de la toma de corriente, no tire del cable. NUNCA toque el enchufe o el cable de alimentación con las manos mojadas. Para desconectar el aparato de la red eléctrica, el enchufe debe ser retirado de la toma principal, por lo tanto, asegúrese de que el enchufe de la red es siempre fácilmente accesible.

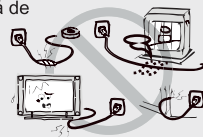

No empuje ni raye el filtro frontal, ni coloque objetos encima del televisor. La imagen podría resultar irregular o la pantalla puede ser dañada.

Para evitar incendios, no debe ser puesto sobre el aparato ningún objeto que genere calor tales como velas encendidas, etc.



Instrucciones de Seguridad y Mantenimiento Importantes

Instrucciones de Seguridad Importantes

Un sistema de antena exterior no debe ser puesto en proximidades de líneas eléctricas sobrecargadas u otras luces eléctricas o circuitos de poder, o donde pueda caer en tal poder o líneas de circuitos.

Al instalar un sistema de antena exterior, extreme las precauciones para evitar tocar las líneas o circuitos ya que el contacto con ellos podría ser fatal. Asegúrese que la televisión no está sobrepasando el borde de los muebles de apoyo.

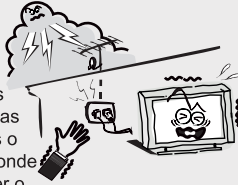

Quando no está en uso

Si no va a utilizar el televisor durante varios días, el televisor debe estar desconectado de la red eléctrica por razones medioambientales y de seguridad. A medida que el televisor no se desconecta de la alimentación de CA cuando el televisor se apaga con el interruptor de espera, sacar el enchufe de la toma de corriente de CA para desconectarlo completamente. Sin embargo, algunos televisores pueden tener funciones que requieran el televisor que se dejó en reposo para funcionar correctamente. En el caso de la eléctrica, desconecte el televisor de la toma inmediatamente. Nunca toque el cable de la antena durante tormentas eléctricas.



No tire del enchufe del cable; Nunca toque el enchufe con las manos mojadas.

El uso excesivo de Volumen alto en auriculares o audífonos puede causar pérdida de la audición.



Instalación



La ventilación no debe impedirse al cubrir las aberturas de ventilación con objetos como periódicos, manteles, cortinas, etc. Por lo menos 10 cm de espacio se debe dejar alrededor del aparato para una ventilación suficiente

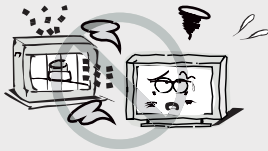

El producto debe ser situado lejos de fuentes de calor, como radiadores, calentadores, estufas u otros productos (incluyendo amplificadores) que produzcan calor. Coloque el aparato en una posición tal que la pantalla no esta expuesta a la luz solar directa. Lo mejor es tener una iluminación indirecta suave mientras ve y evitar los ambientes y la reflexión completamente a oscuras en la pantalla, ya que pueden causar fatiga ocular. Mantenga el televisor alejado de cualquier equipo que emita radiaciones electromagnéticas.

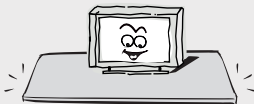

No coloque el aparato sobre un carro, soporte, mesa o un estante. El conjunto puede caer, causando serias lesiones personales, así como daños en el producto. Use solamente con el carro, soporte, trípode, soporte o mesa especificados por el fabricante, o vendidos con el aparato. El aparato y el carro se debe mover con cuidado. Las paradas bruscas, la fuerza excesiva y las superficies irregulares pueden hacer que el aparato y el carro se vuelquen.



No coloque este aparato cerca del agua, por ejemplo, cerca de una bañera, lavabo, fregadero de cocina o lavadora; en un sótano húmedo; o una piscina; y similares;

Instrucciones de Seguridad y Mantenimiento Importantes

Instalación



Cuando el televisor viene de un lugar frío, se necesita un tiempo adecuado para que el rocío de dentro de la unidad se evapore por completo antes de encender la unidad;



Para evitar lesiones, este aparato debe estar firmemente sujeto al suelo / pared de acuerdo con las instrucciones de instalación.

Pantalla LED

Aunque la pantalla LED está hecha con tecnología de alta precisión y un 99,99% o más de los píxeles son eficaces, los puntos negros pueden aparecer o puntos brillantes de luz (rojos, azules o verdes) pueden aparecer constantemente en la pantalla LED. Esta es una propiedad estructural de la pantalla LED y no es un mala función. Si la superficie del panel del LED se agrieta, no lo toque hasta que se haya desconectado el cable de alimentación de CA. De lo contrario, pueden producirse descargas eléctricas. No arroje ningún objeto contra el televisor. El panel de LED puede romperse por el impacto y causar lesiones graves.

Precauciones durante la visualización de una imagen fija

Una imagen fija puede causar daños permanentes en la pantalla del televisor.

No mostrar imágenes fijas y parciales en el panel de LED durante más de 2 horas, ya que puede causar retención de imagen en pantalla. Esta retención de imágenes también se conoce como "quemadura de pantalla". Para evitar dicha retención de imágenes, reducir el grado de brillo y contraste de la pantalla cuando se visualiza una imagen fija.

Para ver la televisión LED en formato 4: 3 durante un largo periodo de tiempo prolongado puede dejar rastros de bordes a la izquierda, derecha y central de la pantalla debido a las diferencias en la emisión lumínica de la pantalla. La Reproducción de un DVD o una consola de videojuegos pueden provocar un efecto similar a la pantalla. Los daños causados por los efectos mencionados no están cubiertos por la garantía.

Ver imágenes fijas de videojuegos y PC durante más de un cierto período de tiempo puede producir restos de imágenes parciales. Para evitar este efecto, reduzca el 'brillo' y el 'contraste' cuando vea imágenes fijas.

Limpieza

La limpieza y el manejo de la superficie de la pantalla y el gabinete. Desconectar el aparato de la toma de corriente antes de limpiarlo. Para quitar el polvo, limpie suavemente con un paño suave y sin pelusa. Si es necesario utilizar un paño ligeramente húmedo.



Enchufe de alimentación

Limpie la clavija de alimentación con un paño seco a intervalos regulares. La humedad y el polvo pueden causar un incendio o una descarga eléctrica.



Tenga cuidado de no someter las superficies del televisor al detergente. (El líquido en el interior del televisor podría causar fallos, un incendio o una descarga eléctrica.)

Tenga cuidado de no someter las superficies a los insecticidas, diluyentes, disolventes u otras sustancias volátiles, ya que esto puede deteriorar la superficie y el acabado de la unidad

Información Importante

Si la televisión no está posicionada suficientemente estable, puede ser potencialmente peligrosa debido a una caída. Muchas de las lesiones, sobre todo en los niños, se puede evitar tomando las siguientes precauciones simples:

- El uso de gabinete o los soportes recomendados por el fabricante para la televisión.
- Sólo el uso de muebles que pueden apoyar con seguridad la televisión.
- Asegurar la televisión no está sobrepasando el borde o el mobiliario de apoyo.
- No colocar el televisor en un mueble alto (por ejemplo, armarios o librerías) sin fijar tanto el mueble y la televisión a un soporte adecuado.
- No ubique los televisores sobre tela u otros materiales colocados entre la televisión y los muebles.
- Educar a los niños sobre los peligros que conlleva subirse al mueble para llegar al televisor o sus controles.
- Mantenga los accesorios pequeños fuera del alcance de los niños para que no se los traguen.

Tabla de Contenidos

Accesorios-----	5
Introducción -----	6
Características -----	6
Especificaciones -----	7
Instrucciones Montaje del Soporte de Pared(opcional) -----	8
Descripción General -----	9
Vista del panel delantero -----	9
Vista del panel trasero -----	10
Vista del control remoto (Mando a distancia)-----	11
Instalando las baterías en el control remoto -----	13
Conexión externa -----	13
Conexión de antena -----	13
Funciones básicas -----	14
Apagar y encender el TV -----	14
FUENTE -----	15
MENÚ de TV -----	15
Parte de medios -----	19
Parte Android -----	20
Solucionador de problemas -----	23

Accesorios

Por favor asegúrese de que los siguientes elementos se incluyen con el televisor LED. Si falta algún elemento, póngase en contacto con su distribuidor.



Control Remoto

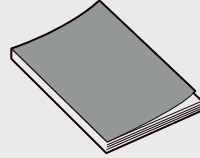

Manual de instrucciones
del Usuario

Introducción

Características

- Adopta una pantalla de visualización 43" TFT LED
- No hay radiación X y cumple con el requisito de protección del medio ambiente verde
- Se conecta a la computadora directamente cuando detecta el combo TV / monitor.
- Android 9.0
- USB 2.0
- 16:9 de pantalla ancha
- Sintonización automática y sintonía fina
- Entrada HDMI
- Componentes Compatibles (480i; 480P; 576i; 576P; 720P; 1080i)
- Temporizador de apagado automático programable
- Entrada de tensión de amplia gama
- Apagado automático cuando no hay señal
- Señal digital Multisistema
- SMART TV

Terminales de entrada para la conexión de equipos externos

2 x Entradas USB

3x Entradas HDMI

1 x Entrada RJ-45

1 x COAXIAL

1 x Entrada AV

1 x Entrada YPbPr

1 x Entrada RF

1 x Salida de auriculares

Introducción

Especificaciones

Modelo	LEDENX1243SDF2KA
Tamaño de pantalla	43" Diagonal (max.)
Panel de Resolución LED	1920x1080
Poder de salida de los Parlantes	2 bocinas 10 watts
Suministro de Energía	100-240V~, 50/60Hz
Sistema Receptor del TV	Digital: ISDB-T Analog: PAL-M,N /NTSC-M
Rango de frecuencia	48.25~863.25mHz
Entrada de Video	PAL/NTSC
Consumo de Energía	74W
Consumo en modo Espera	≤0.5W
Entrada de Antena	75 ohms, Desbalanceado
Controlador de energía	DC 3V (Dos baterías tipo AAA)
Temperatura del TV en funcionamiento	0°C-40°C

NOTAS :

- Diseño y especificaciones están sujetas a cambio sin aviso.
- **Peso y dimensiones mostradas son una aproximación.**

Instrucciones Montaje Del Soporte De Pared (opcional)

Cómo armar el soporte

Si necesita desarmar o armar el soporte por favor, lea las siguientes instrucciones.

-Antes De Colocar / extraer del soporte, asegúrese de apagar el televisor.

-Antes De realizar el trabajo, extienda un material blando sobre el área donde va a colocar el televisor LED. Esto evitará que se dañe.

Instrucción del Montaje:

Ponga la televisión sobre la mesa, posicione la base con cuatro tornillos indicados en la caja de cartón.

Instrucción de Ensamblaje:

Paso 1: Saca los dos soportes del empaque e insertalos en la parte baja del TV.

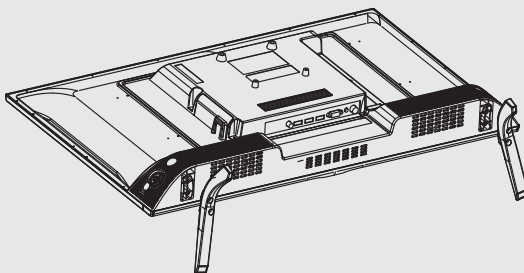

Paso 2: Tome los cuatro tornillos de la caja del TV y sujételos en los agujeros.

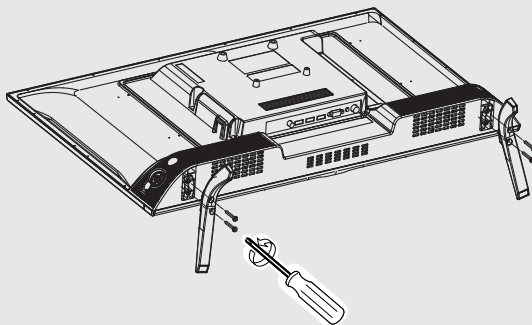

- Para desconectar los soportes del TV, realiza los mismo pasos anteriores al revés.

Nota:

Las imágenes en este manual de usuario son únicamente ilustrativas y pueden variar dependiendo del modelo.

Descripción General

Vista del panel delantero

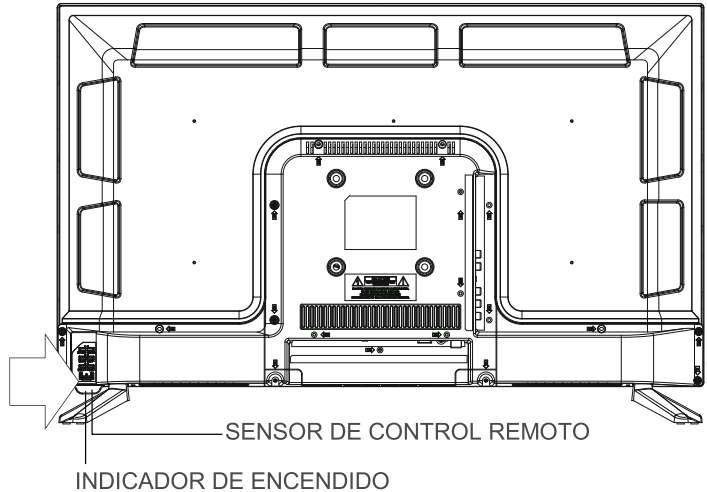
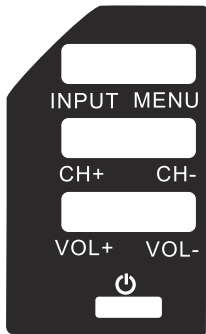

1. MODO DE ESPERA

Pasa a LED TV cuando está en modo de espera.

2. Volumen +/-

Pulse para aumentar/ reducir el nivel de sonido.

3. CH+/-

Pulse para explorar o seleccionar un programa.

4. MENÚ_{CHVOL}MENU INPUT

Muestra el menú principal LED en la pantalla en modo de TV.

5. ENTRADA

Pulse para seleccionar la fuente de entrada.

Descripción General

Vista del panel trasero

Puede conectar el televisor con dispositivos de vídeo como reproductor de DVD / VCD, VCR y cámara de vídeo para disfrutar de la imagen de alta calidad.

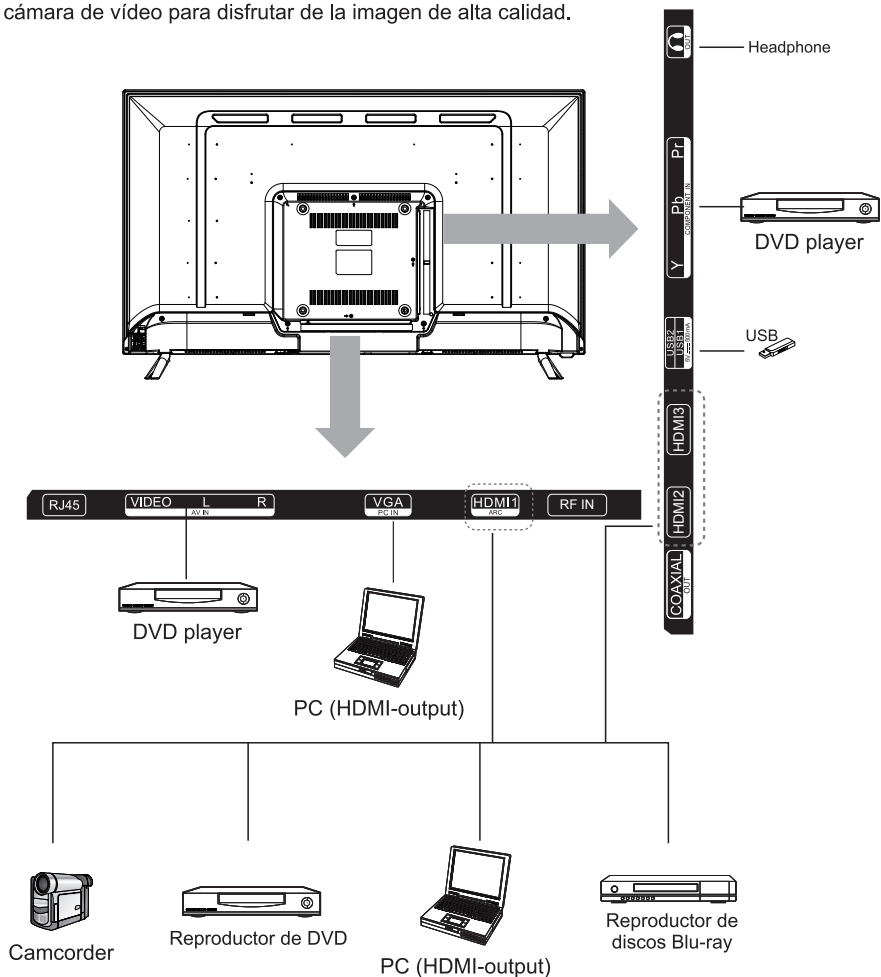

Descripción General

Vista del Control Remoto (Mando a distancia)

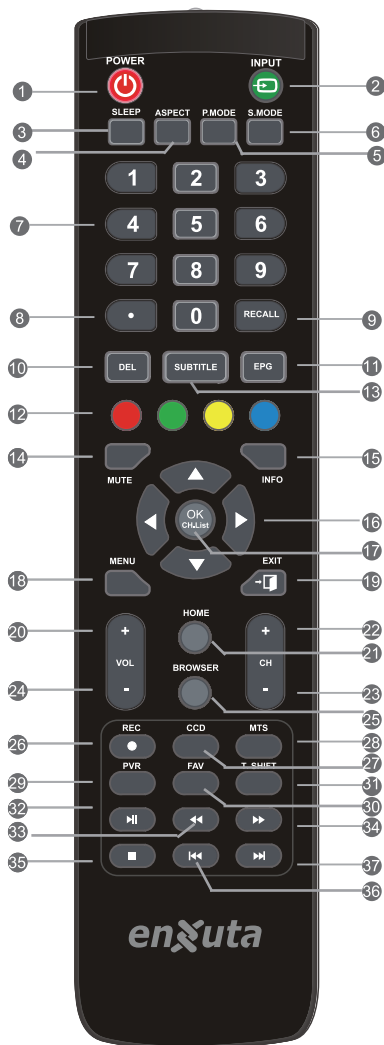

1. Tecla **ENCENDER/APAGAR**: Presiónela para ingresar o salir de la función inactiva (standby).
2. **ENTRADA**: Presione para seleccionar la fuente de entrada.
3. Tecla **APAGADO AUTOMÁTICO (sleep)**: Esta función le permite ajustar el tiempo de apagado automático.
4. Tecla **RELACIÓN DE ASPECTO** (tamaño): Al presionarla varias veces permite ver cíclicamente todas las proporciones de aspecto disponibles.
5. Tecla **FUNCIÓN "P" (función imagen)**: Presiónela para seleccionar la función imagen.
6. Tecla **FUNCIÓN "S" (función sonido)**: Presiónela para cambiar la función de audio.
7. **TECLADO NUMÉRICO (0-9)**: Presiónela para cambiar el canal de televisión.
8. ● : Botón.
9. Tecla recall : Presiónela para regresar al último canal que se ha visto.
10. Eliminar teclado de funciones, errores de escritura cuando la función de error de desviación.
11. Tecla **EPG**: Presiónela para ver el menú de la Guía de canales en la función DTV.
12. **Teclas de color**: Ingresa a las opciones de Teletexto o editar programa al utilizar los canales de televisión Digital/Gratuitos.
13. Tecla **SUBTÍTULOS**: Presiónela para seleccionar entre las opciones de subtítulos durante la visualización/reproducción de un programa DTV.
14. Tecla **SIN SONIDO** : Presiónela para activar o desactivar el sonido.
15. **INFORMACIÓN (INFO)**: Muestra
16. **Teclas de navegación**: Presione directamente las teclas para seleccionar las opciones o ajustes de menú.
17. Tecla **CONFIRMAR**: Presiónela para confirmar la selección en el menú de ajustes.
Tecla **Lista de canales**: Muestra la lista de canales.
18. Tecla **MENÚ**: Presiónela para ingresar o salir del menú de ajustes.

Descripción General

Vista del Control Remoto (Mando a distancia)

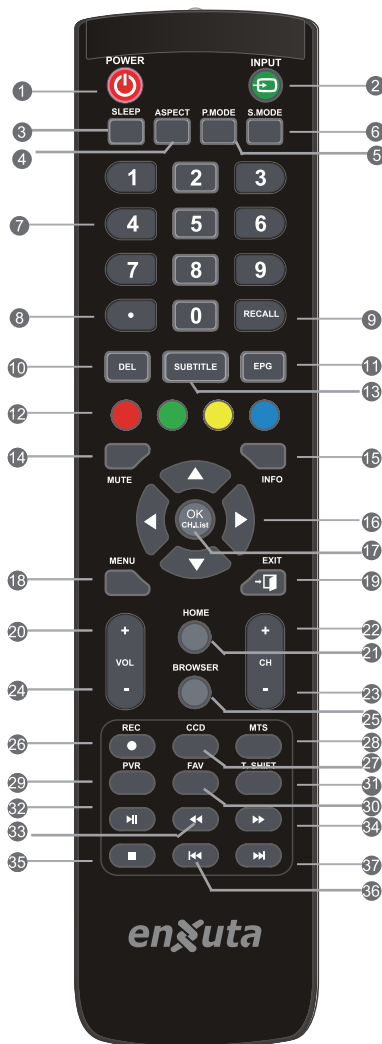

19. Tecla **SALIR**: Presiónela para salir de toda la información del menú en la pantalla.
- 20-24. **VOL+/-**: Presiónela para aumentar o disminuir el volumen.
21. **HOME**: Presiónela para regresar a la pantalla de la página principal
- 22-23. **CH+/-**: Presiónela para pasar al canal siguiente/anterior.
25. Para directamente en la interfaz del navegador
26. Tecla **•**: Presiónela para comenzar a grabar el programa.
27. Seleccione el modo de subtítulos. Pulse la tecla varias veces para seleccionar uno de los modos
28. Tecla **MTS**: Presiónela para seleccionar el canal de audio.
 - Asegúrese que el televisor ha buscado el canal y que hay señal de sonido Estéreo análogo/Dual en el programa.
 - Luego presione la tecla MTS (Sonido de televisión multicanales) para seleccionar entre: ESTÉREO, MONO y SAP "Segundo programa de audio".
29. Tecla **PVR**: Presione esta tecla para grabar el documento seleccionado.
30. Tecla **FAV**: Muestra los canales favoritos seleccionados.
31. **CAMBIAR TIEMPO** : Presiónela para ingresar a la función "Cambiar tiempo".
32. **||**: Presiónela para iniciar la reproducción o pausa (en la función MULTIMEDIA).
33. **◀◀**: Atrasa rápido durante la reproducción (en la función MULTIMEDIA).
34. **▶▶**: Adelanta rápido durante la reproducción (en la función MULTIMEDIA).
35. **■**: Presiónela para detener la reproducción (en la función MULTIMEDIA).
36. **◀**: Tecla atrasar una a una (en la función MULTIMEDIA).
37. **▶**: Tecla adelantar una a una (en la función MULTIMEDIA).

Descripción General

Instalando las baterías en el control remoto

Instalación de las pilas

1

Abra la tapa del compartimiento de la batería en la parte trasera.

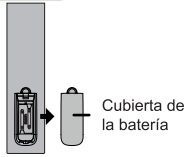

Cubierta de la batería

2

Inserte dos pilas de tamaño AAA de 1,5 V en la polaridad correcta. No mezcle pilas usadas con nuevas.

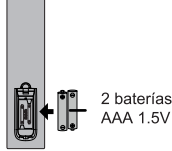

2 baterías AAA 1.5V

3

Cerrar la cubierta.

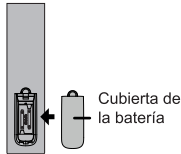

Cubierta de la batería



30° 30°



✦ Apunte el control remoto hacia el sensor del mando a distancia del televisor y utilizarlo dentro de 8 metros.

✦ Ponga las pilas usadas en el contenedor de reciclaje ya que pueden afectar negativamente al medio ambiente.

NOTAS:

- Una carga de baterías tendrá una duración de 1 año bajo condiciones normales de uso.
- Si no va a utilizar el mando a distancia durante un largo período de tiempo, eliminarlos para evitar daños debido a una fuga.
- No utilice pilas nuevas y usadas juntas.
- Las pilas (batería o pilas instaladas) no deben exponerse al calor excesivo como el del sol, fuego o similares.

Conexión Externa

Conexión de Antena

La impedancia de la antena de entrada de esta unidad es de 75 ohmios. cable coaxial / UHF de 75 ohmios de VHF se puede conectar a la toma de antena directamente, si el cable de la antena de alimentación en paralelo 300ohm es plana, es necesario utilizar el convertidor de 300ohm / 75 ohmios para conectar el cable de la antena a la toma de antena. Para más detalles, consulte el siguiente dibujo.

Antenas con cables planos de 300 Ω

Use un 75 ohmios - convertidor de 300 ohmios

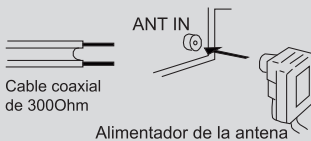

Antenas con cables redondos de 75 Ω

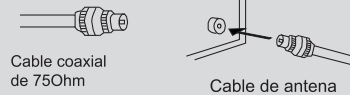

Funciones básicas

Apagar y Encender el TV

Cómo cambiar el televisor a encendido o apagado

1. Inserte la clavija del cable de alimentación a una toma de corriente polarizada.

2. Si la TV está en modo de espera, pulse el botón POWER del mando a distancia o el botón en el panel inferior de la TV LED.

3. Imagen normal se mostrará en la pantalla después de 15 segundos. Si no hay entrada de señal "No hay señal" aparecerá en la pantalla.

4. Si se requiere energía temporal, pulse el botón POWER en el control remoto o en el panel inferior.

5. Si desea cambiar completamente la alimentación de esta unidad, desconecte el enchufe del cable de alimentación de esta unidad.

6. Después de apagar la unidad, debe esperar por lo menos 5 segundos antes de volver a encenderla.

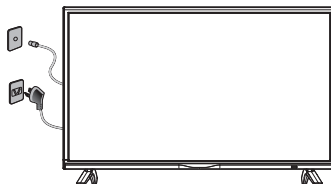

Luz indicadora de estado

Rojo: En modo de espera.

Verde: Encendido.

Apagado automático

1. Si no hay señal, el televisor pasará automáticamente al modo de espera después de 10 minutos.

Comportamiento de la memoria después de apagar el TV.

Los ajustes de imagen y sonido y canales preseleccionados serán memorizados en el punto cuando el televisor sea apagado. Cuando el televisor se pone en marcha de nuevo, trabajará en consecuencia con estos ajustes.

FUENTE

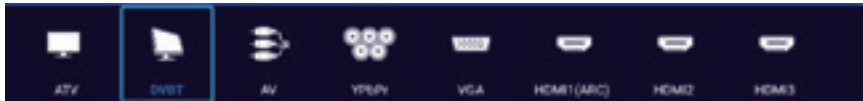

(De acuerdo al botón "fuente" para mostrar el menú fuente de introducción, seleccione la fuente de la señal de entrada correspondiente con el siguiente botón, pulse el botón de confirmación para introducir la fuente de señal relevante.)

Menú de TV

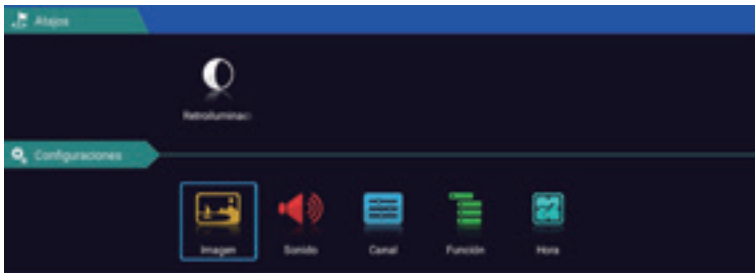

Pulse el botón *menú" para mostrar el menú, pulse las teclas de arriba y abajo para seleccionar los ajustes adecuados, pulse el botón derecho para introducir los ajustes de relevantes.

Imagen

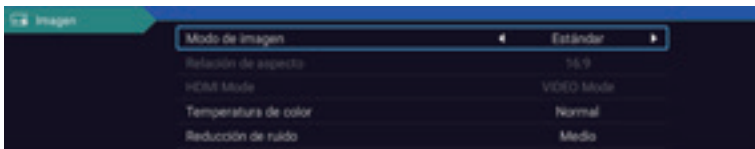

Modo de la imagen

Elija el menú de la imagen con las teclas izquierda y derecha y pulse el botón OK para la siguiente operación. Después las flechas arriba y abajo pueden usarse para seleccionar el elemento. El modo de la imagen puede cambiarse a estándar/suave/luminosidad/usuario.

Índice del aspecto

Puede seleccionar el ZOOM1, ZOOM2, 16:9 o 4:3 con las teclas izquierda o derecha cuando la opción de ratio de aspecto se selecciona.* El ratio de aspecto se cambia automáticamente en el modo automático.

Temperatura de color

Selecciona la opción de la temperatura de color de la forma anteriormente mencionada. Después cambie el ajuste con la tecla de izquierda y derecha. La temperatura de color puede ser fría, natural, caliente, modo del usuario.

Reducción del ruido

Pulse arriba/abajo para seleccionar la opción "Reducción del ruido". Pulse la tecla izquierda/derecha para seleccionar "Desconexión", "Débil", "Medio", "Fuerte" y "Auto" para mejorar la nitidez de la imagen.

Sonido

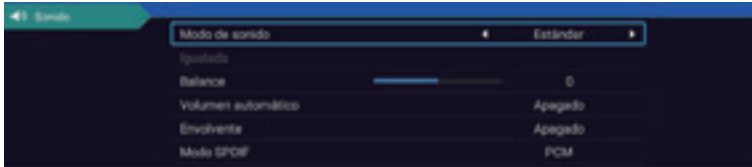

Modo de sonido

Seleccione el menú del sonido usando las teclas de arriba y abajo, pulse la opción "modo de sonido" haciendo clic con el botón derecho y pulse los botones izquierdo y derecho para cambiar el modo de sonido a música / películas / movimiento / usuario.

Ecualizador

A través de las imágenes de subida y la opción seleccionada "ecualizador" y después presione la tecla OK, el sistema aparecerá el nivel de frecuencia del ancho de banda diferente.

Balance

Si los volúmenes del altavoz izquierdo y el altavoz derecho no son iguales, puede ajustarse el equilibrio para encajar con sus preferencias personales.

Nivel de volumen del entorno

Seleccione las opciones de control del volumen automáticas, después pulse la tecla para abrir o cerrar a función de control de volumen automática, este método también es adecuado para ajustar el volumen envolvente.

Modo SPDIF

Esto se usa para seleccionar el "Modo SPDIF". Esta opción se usa solo en el modo HDMI/DTV.

Canal

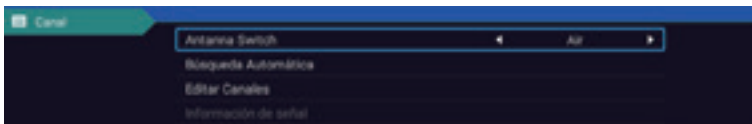

Búsqueda automática ISDB-T

Seleccione la opción de sintonización automática con las teclas de arriba y abajo. Después pulse el botón OK y empieza a realizarse la sintonización automática.



Editar canales

Seleccione la opción de información de señal, pulse la tecla OK para entrar en la siguiente interfaz, le mostrará la fuerza de la señal.

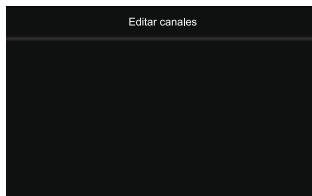

Ajustar

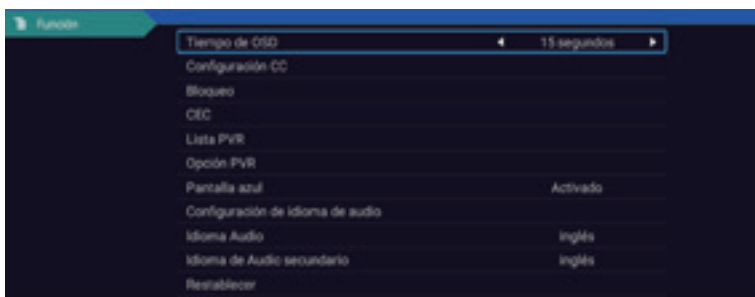

Pulse la opción de "Menú de visualizar hora", con las teclas de dirección izquierda y derecha puede cambiar a 5 s. 10 segundos. 15 segundos. 20 segundos. 30 segundos, siempre opcional

CEC

Pulse la tecla hacia arriba y hacia abajo para seleccionar la opción y después abra o cierra por la función CEC izquierda y derecha. Cuando el CEC se abre, puede elegir encender o apagar el Standby automático. Conexión automática encendida. ARC. Lista de dispositivos. Apague la televisión, los dispositivos CEC se apagará también automáticamente.

Resto

Seleccione la opción "reiniciar ajustes por defecto" con las teclas de arriba y abajo y haga clic en OK para introducir la siguiente ventana. Puede escoger para confirmar o cancelar, escoja para confirmar el reinicio de la televisión, los datos del menú se reinicia los datos iniciales, escoja para cancelar y volver a la interfaz del menú.

Ajuste de tiempo

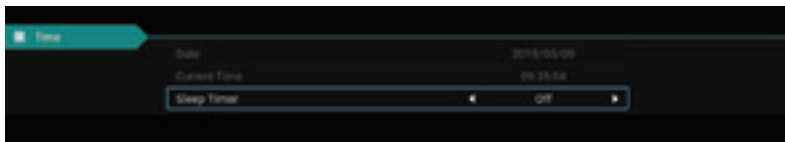

Fecha, hora actual

Esto no es ajustable cuando hay una señal durante la calibración automática.

Temporizador de desconexión

El sistema suministra muchas opciones de hora de desconexión.

Bloqueo

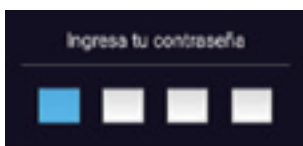
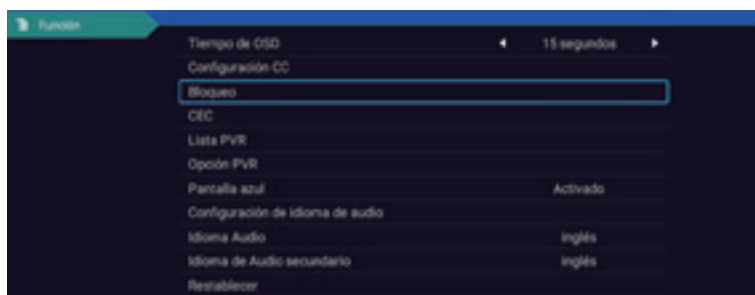

Elija la opción del sistema de bloqueo con las teclas de arriba y de abajo. Después abra la función de bloqueo con las teclas izquierda y derecha. Recuerde la contraseña inicial 0000. Si desea ajustar la contraseña, primero debe seleccionar la opción de ajuste de contraseña y después introducir la contraseña antigua y la nueva contraseña. Cuando la nueva contraseña que introduce es correcta y asegúrese de la operación anterior, esto significa que ha introducido correctamente su contraseña. Si desea proteger algunos programas que no le gusta, seleccione la opción del bloque de programas e introduzca el número de canal.

Parte de medios

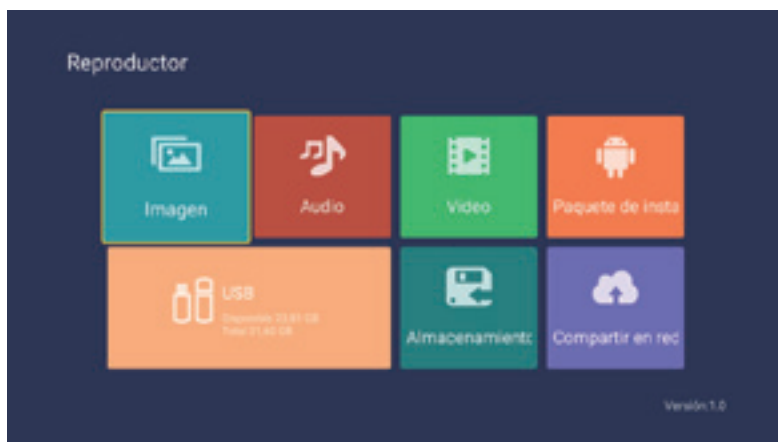

Imagen

A través de las teclas de arriba y abajo seleccione el icono "imagen", pulse el botón de confirmación para confirmar y pulse con el botón derecho sobre la carpeta, pulse el botón de confirmación para abrir la carpeta adecuada. Después de seleccionar la imagen, pulse la tecla de confirmación para abrir la imagen, puede realizar alguna operación a través de la tecla de izquierda y derecha.

Música

A través de las teclas de arriba y abajo seleccione el icono "canción", pulse el botón de confirmación para confirmar y pulse con el botón derecho sobre la carpeta, pulse el botón de confirmación para abrir la carpeta adecuada. Después de seleccionar la canción, pulse la tecla de confirmación para abrir la canción, puede realizar alguna operación a través de las teclas izquierda y derecha.

Vídeo

A través de las teclas de arriba y abajo seleccione el icono "vídeo", pulse la tecla de confirmación para confirmar y pulse con el botón derecho sobre la carpeta, pulse la tecla de confirmación para abrir la carpeta adecuada. Después de seleccionar el vídeo, pulse la tecla de confirmación para abrir el vídeo, puede realizar alguna operación a través de las teclas de izquierda y derecha.

Parte Android

Inicio

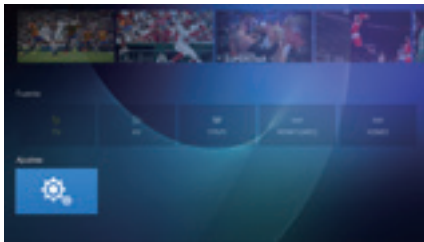
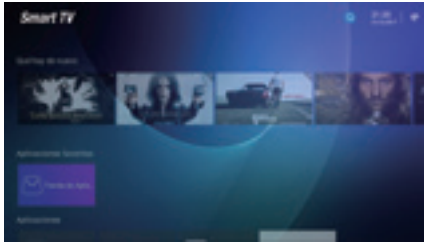

La página principal usa el diseño Zeasn UI y se divide en: WHATS NEWS, APPS, MUSIC, APORTS

*Diferentes regiones debe recibir el contenido de empuje diferente

Ajustes

Seleccione la imagen del ajuste y pulse el botón OK para que aparezca la interfaz del ajuste Android.

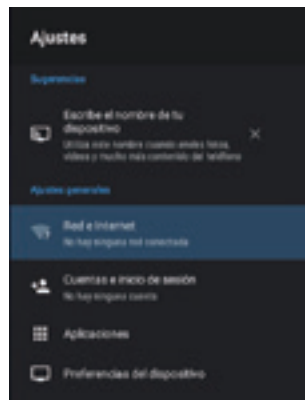

La siguiente es una breve descripción de la función de cada menú.

Red

Entre el menú "Red" en la "Wi-Fi", puede seleccionar abrir o cerrar la función de conexión Wi-Fi. Existen 4 tipos de conexión: Seleccione el enfoque e introduzca la contraseña en la lista de conexiones. Use la conexión protegida sin contraseña, añada manualmente el identificador para la conexión y la conexión directa punto a punto.

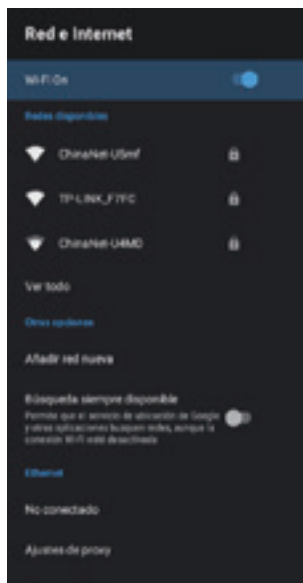

Sonido

Ajuste el tono de la tecla.

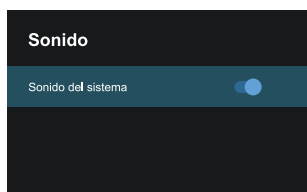

Apps

En este menú, puede ver la aplicación de la instalación, las aplicaciones en funcionamiento y todas las aplicaciones.

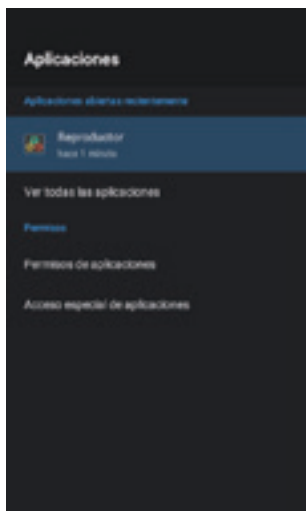

Reinicio

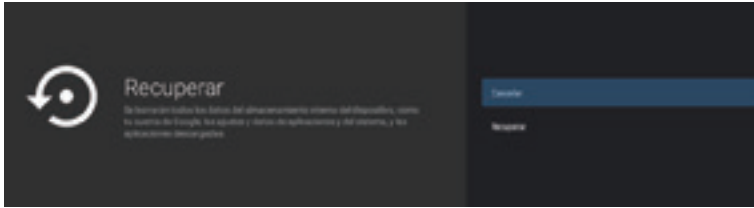

Aquí puede ver los detalles del espacio de almacenamiento interno y el uso de la tarjeta SD y en la opción de copia de seguridad o reiniciar los datos de fábrica. Tras el reinicio, los datos de televisión se borrarán. Para la actualización del sistema

Sobre

Puede ver y ajustar la información relevante para la actualización OTA, puede adaptar también el modelo. Versión Android. Información del número de versión.



Fecha y hora

En esta parte, puede modificar la fecha y la hora y también puede escoger sincronizar la fecha y la hora de la re.

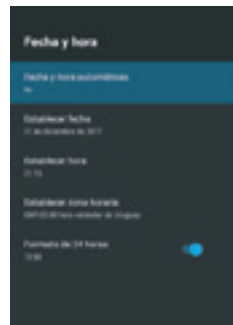

Idioma

Aquí puede seleccionar el idioma del sistema.

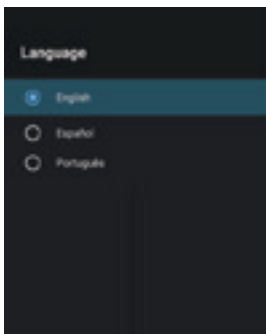

Teclado

Los usuarios pueden escoger sus preferencias para los ajustes de introducción del teclado, también puede ver el diccionario personal.

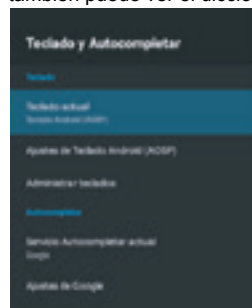

Solucionador De Problemas

Si usted tiene cualquier problema, compruebe las medidas en la tabla para cada síntoma que aparece a continuación. Los siguientes síntomas pueden haber sido causado por el ajuste inapropiado en lugar de mal funcionamiento real de la unidad. Si el problema persiste, póngase en contacto con el Centro de atención al cliente, consulte la última página de los datos de contacto.

SINTOMAS	SOLUCIONES POSIBLES
No hay energía	Por favor, compruebe el cable de alimentación enchufado y que la toma de corriente funciona. Desconecte el cable de alimentación y conectarlo después de 60 segundos y reinicie el televisor.
Sin imagen	Por favor, compruebe la conexión de la antena. La estación puede tener problemas, por favor, sintonizar otro canal. Por favor, ajuste la configuración de contraste y brillo.
Buena imagen pero no hay sonido	Por favor, aumentar el volumen. Por favor, compruebe si la televisión está en modo de silencio, pulse el botón MUTE en el control remoto. Por favor, compruebe la configuración del sonido Si se utilizan dispositivos externos, compruebe que sus volúmenes no son demasiado bajos o apagados. Si usa las entradas AVI o componente, por favor asegúrese de que los cables están conectados correctamente y no sueltos. Si se utiliza un cable DVI a HDMI, se necesita un cable de audio independiente. Asegúrese de que una toma de auriculares no está conectada.
Buen sonido, el color anormal o sin imagen	Por favor, compruebe la conexión de la antena y el estado de la antena. Si se utiliza la entrada de componentes, por favor, compruebe las conexiones de componentes, conexiones incorrectas o sueltas pueden originar problemas en el color o hacer que la pantalla esté en blanco.
No hay respuesta del control remoto	Baterías de control remoto pueden estar agotadas, si es necesario, por favor, cambie las baterías. Limpiar la lente de control remoto. La distancia entre TV LED y mando a distancia debe estar dentro de 8m, dentro del ángulo de funcionamiento recomendada y la ruta está libre de obstrucciones.
parpadeo en pantalla completa en el modo VGA	valor V-ALTURA puede ser demasiado grande, reinicie el ordenador y entrar en modo seguro, a continuación, establecer los parámetros del monitor para corregir el valor de acuerdo a la descripción del ajuste.
rayas horizontales en modo VGA	Una fase de muestra puede estar desviada, ajuste la fase de acuerdo con la posición de la imagen.
Los puntos de colores pueden estar presentes en la pantalla	Aunque la pantalla LED está hecha con tecnología de alta precisión y un 99,99% o más de los píxeles son negros, puntos eficaces pueden aparecer o puntos brillantes de luz (rojos, azules o verdes) pueden aparecer constantemente en la pantalla LED. Esta es una propiedad estructural de la pantalla LED y no un mal funcionamiento.
Ruido de los altavoces	Compruebe las conexiones de cable, asegúrese de que el cable de vídeo no está conectado a una entrada de audio. Nivel de señal débil puede causar distorsiones en el sonido.

Solucionador De Problemas

La imagen se rompe	<p>Mantenga el televisor lejos de fuentes de ruido eléctrico, tales como automóviles, secador de pelo, soldadores, y todos los equipos opcionales.</p> <p>Perturbaciones atmosféricas Eléctricas tales como tormentas eléctricas locales o distantes puede causar rompimiento de la imagen.</p> <p>Al instalar un equipo opcional, deje espacio entre el equipo opcional y el televisor.</p> <p>Compruebe la antena y la conexión.</p> <p>Mantenga la antena lejos de cualquier poder o cables de entrada / salida.</p>
Después de la sintonización automática sólo algunos canales están disponibles	<p>Compruebe si su área está cubierta por transmisiones de vídeo digital. Intente volver a sintonizar de forma manual o la sintonización de canales que faltan. Compruebe que está utilizando el tipo de antena correcto.</p>
El canal no se puede seleccionar	<p>Compruebe si el canal ha sido bloqueado en los ajustes principales del menú</p>
USB no reproduce	<p>Por favor, compruebe si la conexión del cable USB y la fuente de alimentación está conectada. Unidad de disco duro no se ha formateado. Por favor asegúrese de que el disco USB es compatible y los formatos de datos multimedia son compatibles.</p>
La imagen está distorsionada, en macrobloques, bloques pequeños, puntos, pixelización, etc.	<p>La compresión de los contenidos de vídeo puede causar distorsión en especial en movimiento rápido, como deportes y películas de acción.</p>
El televisor se apaga automáticamente	<p>Compruebe si el temporizador de apagado está activado en el menú de configuración.</p> <p>Sleep Timer puede haber sido habilitado.</p> <p>Si no hay señal durante unos 10 minutos de una entrada, el televisor se apaga.</p> <p>Si está conectado a su PC, verifica la configuración de alimentación de éste.</p> <p>Asegúrese de que el cable de alimentación de CA está conectado firmemente a la toma de pared y el televisor.</p>
El televisor se enciende automáticamente	<p>Compruebe si el temporizador de encendido está activado en el menú de configuración</p>
La imagen no se muestra en pantalla completa	<p>Barras negras en cada lado se mostrarán en los canales de HD cuando se muestran contenidos SD (4: 3).</p> <p>Barras negras en Arriba y abajo se muestran en las películas que tienen diferentes formatos que el televisor.</p> <p>Ajustar opción de tamaño de imagen en el dispositivo externo o un televisor a pantalla completa</p>

CERTIFICADO DE GARANTÍA

enxuta

Gracias por preferir nuestros productos.

Para satisfacer las necesidades de nuestros clientes, en Gelbring S.A., empresa importadora y representante de las marcas **Enxuta, Philco, Queen y Xenon**, buscamos generar confiabilidad y respaldo seleccionando los mejores diseños y la mejor calidad en nuestros productos, atendiendo la relación entre calidad y precio.

Somos una empresa en constante expansión para poder ofrecerle a nuestros clientes una amplia gama de productos y lograr una mayor eficiencia en todos nuestros servicios.

En este marco, usted ha realizado una muy buena elección. Usted no sólo cuenta con la garantía legal por tres meses, sino que Gelbring S.A. le otorga una garantía hasta completar un año desde fecha de compra del producto (o planes especiales indicados en el producto).

Usted podrá hacer uso de este certificado, a través de nuestro Respaldo Post Venta. Es imprescindible que el usuario presente la boleta de compra ante el servicio para la validación del año de vigencia de la garantía, bajo las siguientes condiciones generales:

En el caso de que por deficiencias de fabricación o falla de materiales, partes, piezas y componentes, que impidan el uso normal de funcionamiento del producto, el Respaldo Post Venta cubrirá gratuitamente la reparación en sus talleres, incluyendo mano de obra y repuestos, durante el período de un año a partir de la fecha de compra del producto.

El producto que usted adquirió, ha sido diseñado para uso doméstico familiar, por lo tanto la gratuidad del servicio no será aplicable en el caso de que el producto se destine para uso comercial, industrial y otros de similar naturaleza.

Queda sin efecto esta garantía:

- Cuando la falla o el desperfecto sea ocasionado por descargas eléctricas, sobrecarga de tensiones de UTE, instalaciones eléctricas y/o sanitarias defectuosas.
- Un hecho imputable al consumidor y/o terceros.
- Accidentes ocurridos con posterioridad a la entrega.
- Instalación incorrecta.
- Maltrato, desconocimiento y corriente o uso inadecuado del producto, instalación, alteraciones, reparaciones o manipuleo realizado por personal no autorizado.
- Defectos causados por el transporte.
- Todos los accesorios de plástico, metal, lámparas o similares, filtros y mangueras de conexión al agua o a la red sanitaria.

Esta garantía no cubre y son de cargo del usuario, los gastos generados por: locomoción o viáticos del personal técnico, fletes y/o transporte de los productos, los cuales deben ser abonados al momento de recibir el servicio, dicho monto de visita técnica y flete si fuera necesario, le será indicado en el momento de solicitar el servicio; si el producto es llevado directo a nuestro taller no hay costo alguno.

Para el caso fuere necesaria la sustitución del artículo adquirido, descripto en la factura, y la Empresa careciere de stock o se hubiese discontinuado la fabricación o importación, el mismo podrá sustituirse por uno de calidad igual o superior dentro de las marcas importadas o representadas por Gelbring S.A.

NOMBRE DEL PROPIETARIO DEL ARTÍCULO:

E-MAIL:

TELÉFONO:

DOMICILIO:

LOCALIDAD:

DEPARTAMENTO:

PRODUCTO:

FECHA DE COMPRA:

MARCA:

MODELO:

Nº DE FACTURA:

Nº DE SERIE:

DISTRIBUIDOR:

DESCRIPCIÓN Y ALCANCE DE LA GARANTÍA:

SELLO Y FIRMA:

Respaldo Post Venta - Atención Telefónica 2525 6000 Int. 3- de 9:30 a 18 hs
E-mail: atencionpostventa@gelbring.com.uy

GELBRING S. A. Cno. Perseverano 5959. Montevideo, Uruguay. www.gelbring.com.uy

GELBRING
IMPORTACIONES



CERTIFICADO DE GARANTÍA



Gracias por preferir nuestros productos.

Para satisfacer las necesidades de nuestros clientes, en Celta S.A., empresa importadora y representante de la marca Enxuta, buscamos generar confiabilidad y respaldo seleccionando los mejores diseños y la mejor calidad en nuestros productos, atendiendo la relación entre calidad y precio.

Somos una empresa en constante expansión para poder ofrecerle a nuestros clientes una amplia gama de productos y lograr una mayor eficiencia en todos nuestros servicios.

Términos y condiciones de la garantía (Art. 11 de la Ley 1334/1998)

El presente certificado de garantía es válido únicamente en la República del Paraguay.

Para que tenga validez, asegúrese de que los siguientes datos se encuentren completos por la casa vendedora y preséntelo conjuntamente con su factura de compra.

Asimismo declaro haber sido informado, también en forma previa a esta compra, acerca del lapso del tiempo durante el cual Enxuta se compromete a regular suministro de componentes, repuestos y servicio técnico que será de un año.

Usted podrá hacer uso de este certificado, a través de nuestro Respaldo Post Venta. Es imprescindible que el usuario presente la boleta de compra ante el servicio para la validación del año de vigencia de la garantía, bajo las siguientes condiciones generales:

En el caso de que por deficiencias de fabricación o falla de materiales, partes, piezas y componentes, que impidan el uso normal de funcionamiento del producto, el Respaldo Post Venta cubrirá la reparación en sus talleres, incluyendo mano de obra y repuestos, durante el periodo de un año a partir de la fecha de compra del producto.

El producto que usted adquirió, ha sido diseñado para uso doméstico familiar, por lo tanto la gratuidad del servicio no será aplicable en el caso de que el producto se destine para uso comercial, industrial y otros de similar naturaleza.

Queda sin efecto esta garantía:

- Cuando la falla o el desperfecto sea ocasionado por descargas eléctricas, sobrecarga de tensiones de la red eléctrica, instalaciones eléctricas y/o sanitarias defectuosas.
- Un hecho imputable al consumidor y/o terceros.
- Accidentes ocurridos con posterioridad a la entrega.
- Instalación incorrecta.
- Maltrato, desconocimiento y corriente o uso inadecuado del producto, instalación, alteraciones, reparaciones o manipuleo realizado por personal no autorizado.
- Defectos causados por el transporte.
- Todos los accesorios de plástico, metal o similares, lamparitas, filtros y mangueras de conexión al agua o a la red sanitaria.

Esta garantía no cubre y son de cargo del usuario, los gastos generados por: locomoción o viáticos del personal técnico, fletes y/o transporte de los productos, los cuales deben ser abonados al momento de recibir el servicio, dicho monto de visita técnica y flete si fuera necesario, le será indicado en el momento de solicitar el servicio; si el producto es llevado directo a nuestro taller no hay costo alguno

CONSTANCIA DE INFORMACIÓN SOBRE EL PRODUCTO (Art. 8 de la Ley 1334/1998).

Por medio de la presente declaro que he recibido información veraz, eficaz y suficiente sobre las características de este producto, sus calidades, composición, garantía y plazo de validez, dirección del local de reclamo y los riesgos que presenta para mi seguridad, todo ello de conformidad a los artículos 8 y 11 de la Ley 1334/1998).

NOMBRE DEL PROPIETARIO DEL ARTÍCULO:

E-MAIL:

TELÉFONO:

DOMICILIO:

LOCALIDAD:

DEPARTAMENTO:

PRODUCTO:

FECHA DE COMPRA:

MARCA:

MODELO:

N° DE FACTURA:

N° DE SERIE:

DISTRIBUIDOR:

DESCRIPCIÓN Y ALCANCE DE LA GARANTÍA:

SELLO Y FIRMA:

Respaldo Post Venta - Atención Telefónica 021 674 774

E-mail: atencionpostventa@gelbring.com.py

CELTA S.A. - Máximo Caballero esquina Ybytururu - Barrio Santa María - Asunción

